



GTV
decor

katalog produktów
product catalog
каталог товаров
каталог продукції



PL Trend na designerskie i funkcjonalne oświetlenie dekoracyjne utrzymuje się od kilku sezonów. W GTV od wielu lat dostarczamy milionom klientów praktyczne i modne rozwiązania oświetleniowe. Podążając z duchem czasu i najnowszymi trendami w światowym designie, stworzyliśmy nową markę oświetlenia dekoracyjnego – GTV Dekor. To odpowiedź na potrzeby naszych klientów, szukających minimalistycznych i eleganckich lamp i opraw do swojej przestrzeni. Asortyment GTV Dekor składa się z 70 unikatowych kolekcji, obejmujących produkty w najmodniejszych stylach: nowoczesnym, skandynawskim, loftowym i vitntage. Nasze oprawy dedykowane są do biur, przestrzeni publicznych i mieszkalnych. Pragniemy zainspirować naszych klientów do tworzenia wygodnej i estetycznej przestrzeni z wykorzystaniem naszych opraw i lamp dekoracyjnych.

EN The Trend for designer and functional decorative lighting persists for several seasons. At GTV, we have been providing millions of customers with practical and fashionable solutions for many years lighting. Following the zeitgeist and the latest trends in the world design, we have created a new brand of decorative lighting-GTV decor. That's the answer for the needs of our customers looking for minimalist and elegant lamps and frame to your space. The range of GTV decor consists of 70 unique collections, covering products in the trendiest styles: modern, Scandinavian, loft and vitntage. Our fixtures are dedicated to offices, space public and residential. We would like to inspire our customers to creating a comfortable and aesthetic space using our fixtures and decorative lamps.

RU Тренд на дизайнерское и функциональное декоративное освещение продолжается уже несколько сезонов. В GTV мы уже много лет предоставляем миллионам клиентам практичные и модные световые решения. Следуя последним веяниям времени и тенденциям мирового дизайна, мы создали новый бренд декоративного освещения – GTV Dekor. Это ответ на потребности наших клиентов, которые ищут минималистичные и элегантные светильники для своего помещения. Ассортимент GTV Dekor состоит из 70 уникальных коллекций, включающих изделия исполненных в самых модных стилях: современный, скандинавский, лофт, бохо и винтаж. Наши светильники предназначены для офисов, общественных и жилых помещений. Мы хотим вдохновить наших клиентов на создание комфортного и эстетичного пространства с использованием наших декоративных светильников.

UK Вже кілька сезонів існує тренд на дизайнерське та функціональне декоративне освітлення. В GTV ми протягом багатьох років надаємо мільйонам клієнтам практичні та модні рішення для освітлення приміщень. Йдучи в ногу з часом та останніми тенденціями у світовому дизайні, ми створили новий бренд декоративного освітлення – GTV Dekor. Це відповідь на потреби наших клієнтів, які шукають для свого інтер'єру мінімалістичні, елегантні світильники. Ассортимент GTV Dekor складається з 70 унікальних колекцій, включаючи товари в наймодніших стилях: сучасний, скандинавський, лофт, бохо та вінтаж. Наші світильники призначені для офісів, громадських та житлових приміщень. Ми хочемо надихнути наших клієнтів на створення комфортного та естетичного простору за допомогою декоративних світильників GTV Dekor.



STYL LOFTOWY/INDUSTRIALNY

Otwarta przestrzeń, duże okna i oszczędność w detalach – tak najprościej można scharakteryzować jeden z najgorętszych trendów w aranżacji wnętrz, czyli styl loftowy. Inspirowany jest starymi, poindustrialnymi fabrykami i zakładami produkcyjnymi, które z powodu recesji zakończyły działanie w latach 50. w Stanach Zjednoczonych. Wysokie pomieszczenia, z dużą ilością światła i surową formą dzięki pomysłowym architektom zyskały drugie życie i zostały spopularyzowane na całym świecie. W loftach dominują surowe materiały, takie jak cegła, metal, szkło oraz drewno, które ociepla wnętrza. Często wykorzystuje się jasną kolorystykę, kontrastującą z wszechobecnymi ciemnymi detalami – rurami, wentylatorami, ramami okiennymi. Do samodzielnego stworzenia loftu jednak wcale nie trzeba dużej przestrzeni – można go łatwo wprowadzić za pomocą detali i dekoracji do każdego, nawet niewielkiego wnętrza – może być to ceglana ściana albo lampa wisząca nad stołem. Nasza lampa Lars to doskonały przykład industrialnego oświetlenia – składa się bowiem z elementów takich jak łańcuch i klosz przypominający kratkę wentylacyjną. Nieco subtelniejszy jest Lender, którego klosz jest połączeniem metalu i szkła. Zupełnie inną estetykę przedstawiają lampy Demir – nawiązujące do lamp na szynoprzewodach, z ruchomymi kloszami. Loftowe oprawy to „must have” we wnętrzach, które chcemy urządzić właśnie w takim stylu.

LOFT / INDUSTRIAL STYLE

Open space, large windows, and few details – this is the easiest way to describe one of the hottest trends in interior design, i.e. the loft style. It is inspired by old, post-industrial factories and production plants that ended their operation in the United States due to the recession in the 50's. High rooms, with lots of light and austere form, have gained a second life owing to ingenious architects and became famous worldwide. Lofts are dominated by raw materials, such as brick, metal, glass, and wood, making the interior warm. Bright colours are often used, contrasting with the ubiquitous dark details – pipes, fans, window frames. However, a large space is not a must to create your own loft – it can be easily introduced using details and decorations in any, even a small interior – it can be a brick wall or a lamp hanging above the table. Our Lars lamp is a perfect example of industrial lighting – it consists of elements such as a chain and a lampshade resembling a ventilation grille. The Lender model is a bit more subtle, with its lampshade being a combination of metal and glass. A completely different aesthetics is presented by Demir lamps – referring to lamps on busbars, with movable lampshades. Loft fixtures are a „must have” in all interiors to be designed in this style.

СТИЛЬ ЛОФТ / ИНДУСТРИАЛЬНЫЙ СТИЛЬ

Открытое пространство, большие окна и экономия в деталях – так проще всего можно охарактеризовать один из самых горячих трендов в дизайне интерьера, то есть стиль лофт. Он вдохновлен старыми, постиндустриальными фабриками и производственными площадками, которые из-за рецессии прекратили свою деятельность в 1950-х годах в Соединенных Штатах Америки. Высокие помещения с большим количеством света и строгой формой благодаря изобретательным архитекторам получили вторую жизнь и были популяризированы во всем мире. В лофте преобладают такие материалы как кирпич, металл, стекло и дерево, которое согревает интерьер. Часто используется светлая цветовая гамма, контрастирующая с вездесущими темными деталями – трубами, вентиляторами, оконными рамами. Однако для самостоятельного создания лофта совсем не нужно большое пространство, его можно легко ввести в любой, даже небольшой интерьер с помощью деталей и украшений – это может быть кирпичная стена или подвесной светильник над столом. Наш светильник Lars – отличный пример индустриального освещения – он состоит из таких элементов, как цепь и абажур, напоминающий вентиляционную решетку. Немного более утонченным является Lender, абажур которого представляет собой комбинацию металла и стекла. Совершенно иную эстетику представляют светильники Demir – с регулируемым корпусом для шинопроводов.

СТИЛЬ ЛОФТ / ИНДУСТРИАЛЬНЫЙ СТИЛЬ

Відкритий простір, великі вікна і стриманість в деталях – так найпростіше можна охарактеризувати один з найгорячіших трендів в дизайні інтер'єру, тобто стиль лофт. Він натхненний старими фабриками та виробничими майданчиками, які через рецесію припинили свою діяльність у 1950-х роках у Сполучених Штатах Америки. Високі приміщення з великою кількістю світла і суворою, формою завдяки винахідливим архітекторам, отримали друге життя і були популяризовані у всьому світі. У лофті переважають такі матеріали як цегла, метал, скло і дерево, яке зігріває інтер'єр. Часто використовується світла кольорова гама, що контрастує з вездесущими темними деталями – трубами, вентиляторами, віконними рамами. Однак для самостійного створення лофту зовсім не потрібно багато простору, його можна легко ввести в будь-який, навіть невеликий інтер'єр за допомогою деталей і прикрас – це може бути цeglana стіна або підвісний світильник над столом. Наш світильник Lars – відмінний приклад індустріального освітлення якого являє собою комбінацію металу і скла. Зовсім іншу естетику представляють світильники Demir – з регульованим корпусом для шинопроводів. Лофтові світильники це „must have” в інтер'єрах, які ми хочемо оформити саме в такому стилі.



STYL SKANDYNAWSKI

Styl skandynawski lubi naturalne, miękkie materiały, jasne dodatki i dużo drewna. To ukłon w stronę natury, i tego co ma najlepsze. Prostota idzie tu w parze z ergonomią – w skandynawskich przestrzeniach brak jest przeładowania zbędnymi dekoracjami, „łapaczami kurzu”, żadna rzecz nie jest przypadkowa i musi pełnić swoją rolę. Dlaczego coś, co jest użytkowe, ma być mało estetyczne? Oprawy z kolekcji GTV DECOR udowadniają, że design może, a dziś nawet powinien, iść w parze z ergonomią. Takie oprawy jak Gianni, Orient i Margus doskonale będą współgrać z przemyślanym ładem przestrzeni. Surowy chłód klosza doskonale będzie kontrastował z miękkim dywanem czy narzutą na kanapie. Klosze w bieli, czerni i szarości są tu doskonałym uzupełnieniem wnętrza. Jeśli oczekujemy od stylu skandynawskiego czegoś więcej, można iść z duchem czasu i postawić na oprawy takie jak Skandi. Wyróżnia je odważniejsza forma, ale nadal cechuje skandynawska zachowawczość.

SCANDINAVIAN STYLE

Scandinavian style likes natural, soft materials, bright accessories, and lots of wood. It is a tribute to nature and all the best it has to offer. Simplicity goes hand in hand with ergonomics here - Scandinavian interiors are not overloaded with unnecessary decorations, the so-called „dust catchers”. There are no random items and everything must serve its function. Why should something useful be not aesthetically pleasing? The fixtures from the GTV DECOR collection prove that design can, and should even today, go hand in hand with ergonomics. Luminaires such as Gianni, Orient and Margus will perfectly harmonize with the well-thought-out space order. The austere coolness of the lampshade will perfectly contrast with a soft carpet or a sofa throw. Shades in white, black and gray are a perfect complement to the interior. If we expect something more from the Scandinavian style, just keep up with the times and opt for fixtures such as Skandi. They are distinguished by a bolder form, but still characterized by Scandinavian conservatism.

СКАНДИНАВСКИЙ СТИЛЬ

Скандинавский стиль любит натуральные мягкие материалы, светлые аксессуары и много дерева. Это дань уважения природе и тому, что в ней лучше. Простота здесь совмещается с эргономикой – в скандинавских интерьерах нет перегрузки ненужными украшениями, „пылезборниками”, ни одна вещь не случайна и должна выполнять свою роль. Почему что-то полезное должно быть не эстетичным? Светильники из коллекции GTV DECOR доказывают, что дизайн может, а сегодня даже должен идти рука об руку с эргономикой. Такие светильники, как Gianni, Orient и Margus прекрасно гармонируют с продуманным интерьером. Суровая прохлада абажура прекрасно будет контрастировать с мягким ковром или покрывалом на диване. Абажуры в белом, черном и сером цвете являются идеальным дополнением к интерьеру. Если мы ожидаем чего-то большего от скандинавского стиля, тогда можно идти в ногу со временем и выбрать такие светильники, как Skandi. Их отличает более смелая форма, но все также характерна скандинавская консервативность.

СКАНДИНАВСЬКИЙ СТИЛЬ

Скандинавський стиль любить натуральні м'які матеріали, світлі аксесуарі і багато дерева. Це данина поваги до природи і того, що в ній найкраще. Простота тут поєднується з ергономікою – в скандинавських інтер'єрах немає перевантаження непотрібними прикрасами, „пилебійниками”, жодна річ не випадкова і повинна виконувати свою роль. Чому щось корисне має бути не естетичним? Світильники з колекції GTV DECOR доводять, що дизайн може, а сьогодні навіть повинен йти рука об руку з ергономікою. Такі світильники, як Gianni, Orient і Margus прекрасно гармонують з продуманим інтер'єром. Суворі прохолода абажура прекрасно буде контрастувати з м'яким килимом або покривалом на дивані. Абажури в білому, чорному і сірому кольорі є ідеальним доповненням до інтер'єру. Якщо ми очікуємо чогось більшого від скандинавського стилю, тоді можна йти в ногу з часом і вибрати такі світильники, як Skandi. Їх вирізняє більш смілива форма, але все ж характерна скандинавська консервативність.

STYL VINTAGE

Jak cofnąć się o kilka dekad, by poczuć klimat minionych lat? Warto poszukać starych pamiątek z „zakłęą przeszłością”, które z powodzeniem możemy wprowadzić do każdego wnętrza: stary gramofon, stolik kawowy, lustro w stylowej ramie, lampa podłogowa, stojak na gazety i wiele innych. Kilka dobrze przemyślanych detali potrafi odmienić proste wnętrze i dodać mu charakteru. Styl vintage w końcu przecież bazuje na dodatkach i dekoracjach. W naszej kolekcji GTV Decor znajdziecie lampy inspirowane stylem vintage, takie jak Reto i Mani, które są nie tylko użytkowe, ale także pełnią funkcję dekoracji. Nie da się ukryć, że wprowadzenie tego stylu bywa niełatwe, ale dzięki takim funkcyjnym dekoracjom nasze wnętrze zyska indywidualny charakter. Lampa Mees to vintage w pełnej krasie. W zależności od dominującej kolorystyki we wnętrzu możecie wybrać wariant z białym lub czarnym kloszem.

VINTAGE STYLE

How to move a few decades back to feel the atmosphere of the past years? It is worth looking for old souvenirs with the spirit of the past that can be successfully introduced into any interior: an old turntable, coffee table, a mirror in a stylish frame, a floor lamp, a newspaper stand, and many more. A few well-thought-out details can change a simple interior and add some character. After all, the vintage style is based on accessories and decorations. In our GTV Decor collection, you will find lamps inspired by vintage styles, such as Reto and Lotte, which are not only functional but also decorative. There's no denying that introducing this style can be difficult, but with such functional decorations, the interior will gain its individual character.

СТИЛЬ ВИНТАЖ

Как вернуться на несколько десятилетий, чтобы почувствовать атмосферу прошлых лет? Стоит поискать старинные памятки с „зачарованным прошлым”, которые мы с успехом можем привнести в любой интерьер: старый граммофон, журнальный столик, зеркало в стильной раме, торшер, подставка для газет и многое другое. Несколько хорошо продуманных деталей могут изменить простой интерьер и добавить ему характер. Винтажный стиль, в конце концов, основан на аксессуарах и украшениях. В нашей коллекции GTV Decor вы найдете светильники вдохновленные стилем винтаж, такие как Reto и Lotte, которые не только функциональны, но и служат украшением. Нельзя отрицать, что внедрить этот стиль бывает сложно, но благодаря столь функциональным украшениям интерьер приобретет индивидуальный характер.

СТИЛЬ ВІНТАЖ

Як повернутися на кілька десятиліть, щоб відчувати атмосферу минулих років? Варто пошукати старовинні пам'ятки з „зачарованим минулим”, які ми з успіхом можемо привнести в будь-який інтер'єр: старий грамофон, журнальний столик, дзеркало в стильній рамі, торшер, підставка для газет і багато іншого. Кілька добре продуманих деталей можуть змінити простий інтер'єр і додати йому характеру. Вінтажний стиль, зрештою, заснований на аксесуарах і прикрасах. У нашій колекції GTV Decor ви знайдете світильники натхненні стилем вінтаж, такі як Reto і Lotte, які не тільки функціональні, але і служать прикрасою. Не можна заперечувати, що впровадити цей стиль буває складно, але завдяки настільки функціональним прикрасам інтер'єр отримає індивідуальний характер.

STYL KLASYCZNY

Klasyka we wnętrzach nigdy nie wychodzi z mody i sprawdza się w każdym warunkach. Uniwersalne dekoracje i akcesoria to przejaw rozważliwej aranżacji wnętrza i duże ułatwienie – tu zawsze coś do siebie pasuje. Jeśli urządzać mieszkanie czy biuro tak, aby było praktyczne, proste i eleganckie zarazem, pewnie szukacie rozwiązań i dekoracji, które pozwolą zachować balans między funkcjonalnością a stylem. Postawcie zatem na oświetlenie, które zapewni spokój i wyciszenie. Proste i funkcjonalne nie znaczy nudne – przykładem tego jest oprawa zwieszana Marite z przyciemnianym szklanym kloszem w 3 odcieniach. Klasycznym kształtem wyróżnia się także kolekcja Tess, która posiada ażurowy klosz w najmodniejszych kolorach. Warto pomyśleć o kilku źródłach światła w naszym pomieszczeniu, nie tylko o lampach sufitowych. Dlatego w kolekcji GTV Decor pojawiły się także lampy podłogowe, które w klasycznym wnętrzu odnajdą się perfekcyjnie. Są kwintesencją klasyki, funkcjonalności i minimalizmu.

CLASSIC STYLE

Classic in interiors never goes out of style and it works well in all conditions. Universal decorations and accessories are a sign of prudence in interior design and a great convenience – something always matches here. If you arrange an apartment or office so that it is practical, simple and elegant at the same time, you are probably looking for solutions and decorations that will allow you to maintain balance between functionality and style. Focus on lighting that will provide you peace and tranquility. Simple and functional does not mean boring - Marite pendant lamp with a tinted glass lampshade in 3 shades is an example of this. Classic design is combined here with a modern, bold finish of the lampshade. Tess collection with an openwork lampshade in the most fashionable colours also distinguishes itself by the classic shape. It is worth thinking about a few light sources in our room, not only about ceiling lamps. That is why GTV Decor collection also includes floor lamps that will match perfectly to the classic interior. They are the essence of classic, functionality and minimalism.

КЛАССИКА СТИЛЬ

Классика в интерьере никогда не выходит из моды и хорошо смотрится в любых условиях. Универсальные декорации и аксессуары – это признак продуманности в дизайне интерьера и большое преимущество – всегда что-то подходит друг к другу. Если вы хотите, чтобы ваш дом или офис был практичным, простым и элегантным одновременно, вы, вероятно, ищете решения и декорации, которые обеспечивают баланс между функциональностью и стилем. Поэтому выбирайте освещение, которое обеспечивает покой и умиротворение. Простой и функциональный не значит скучный – примером тому служит подвесной светильник Marite с плафоном из тонированного стекла 3 оттенков. Классический дизайн сочетается здесь с современной, смелой отделкой рассеивателя. Коллекция Tess также выделяется своей классической формой с ажурным плафоном, выполненным в самых модных цветах. Стоит подумать о нескольких источниках света в нашей комнате, а не только о потолочных светильниках. Поэтому в коллекции GTV Decor есть и торшеры, которые идеально смотрятся. Они являются квинтэссенцией классики, функциональности и минимализма.

КЛАСИЧНИЙ СТИЛЬ

Добре знайома всім класика в дизайні інтер'єру ніколи не вийде з моди та є ідеальним рішенням за будь-яких умов. Універсальний декор та аксесуари є проявом поміркованості в дизайні інтер'єру. Це безпрограшний варіант, який не завдасть зайвих клопотів – тут завжди щось одне пасує іншому. Якщо Ви облаштуєте квартиру чи офіс акцентуючись на їх практичності, елегантності і водночас простоті, Ви безсумнівно шукаєте деталі та декор, які допоможуть створити баланс функціональності та стилю. В такому випадку Вам варто обрати освітлення, яке забезпечить спокій та умиротворення. Простий та функціональний зовсім не означає нудний. Чудовим прикладом цього є підвісний світильник Marite із притемненим скляним абажуром в 3 відтінках. Класичний дизайн поєднується тут із сучасною, сміливою обробкою абажура. Класична форма характерна також для колекції Tess, яка має ажурний абажур у наймодніших кольорах. До кімнати, окрім стельового світильника, варто обирати кілька джерел світла. Ось чому в колекції GTV Decor також появились торшери, які ідеально впишуться в класичний інтер'єр. Вони є втіленням класики, функціональності і мінімалізму.

STYL NOWOCZESNY

Stylowe dodatki do wnętrz to nie tylko ozdobne poduszki na kanapę, stoliki kawowe i dywany, ale także lampy, które dopełniają charakter miejsca. W nowoczesnych przestrzeniach panuje minimalizm, dlatego oszczędność w dodatkach widać tu na każdym kroku. Zamiast dekoracji na ścianach i półkach warto postawić na efektową lampę podłogową, która będzie stanowić funkcjonalną dekorację. W styl nowoczesny doskonale wpisują się nasze nowe oprawy Prive czy Goldi, która wprowadzą elegancki minimalizm do salonu. Łączą modną matową czerń ze złotym obrzeżem. Klosz lub zwiesz z elementami w złotym kolorze znajdziemy również w oprawie Giglas. Nie sposób pominąć efektowej lampy Marisa o nieco futurystycznym designie – zapewne przypadnie do gustu osobom, które lubią odważne, nowoczesne akcenty we wnętrzach, ale przede wszystkim stawiają na użytkowość.

MODERN STYLE

Stylish interior accessories are not only decorative couch cushions, coffee tables, and carpets but also lamps that complete the character of the place. Minimalism prevails in modern spaces, with just a few accessories at every point. Instead of wall decorations and shelves, it is worth using a functional decoration such as a fancy floor lamp. Our new Prive or Goldi fittings perfectly fit into modern style, adding elegant minimalism to the living room. They combine fashionable matte black with golden edges. A lampshade or a pendant with golden extras is also available in the Giglas luminaire. The spectacular Marisa lamp with a slightly futuristic design cannot be missed - most probably it's going to be liked by those who like bold, modern accents in interiors, and most of all, focus on usability.

СОВРЕМЕННЫЙ СТИЛЬ

Стильными дополнениями к интерьеру являются не только декоративные диванные подушки, журнальные столики и ковры, но и лампы, которые дополняют характер помещения. В современных пространствах преобладает минимализм, поэтому экономия на аксессуарах проявляется здесь на каждом шагу. Вместо декораций на стенах и полках стоит сделать ставку на эффектный торшер, который станет функциональным декором. В современный стиль прекрасно впишутся наши новые светильники Prive или Goldi, которые принесут элегантный минимализм в гостиную. В них сочетается модный матовый черный цвет с золотистой окантовкой. Абажур или подвесной трос с элементами золотого цвета также можно найти в светильнике Giglas. Невозможно обойти вниманием эффектную лампу Marisa в несколько футуристичном дизайне – она наверняка понравится людям, которые любят смелые и современные акценты в интерьере, но прежде всего делают ставку на удобство использования.

СУЧАСНИЙ СТИЛЬ

Стильними доповненнями до інтер'єру є не тільки декоративні диванні подушки, журнальні столики і килими, але і лампи, які доповнюють характер приміщення. У сучасних інтер'єрах переважає мінімалізм, тому економія на аксесуарах проявляється тут на кожному кроці. Замість декораций на стінах і полицях варто зробити ставку на ефектний торшер, який стане функціональним декором. У сучасний стиль прекрасно впишуться наші нові світильники Prive або Goldi, які привнесуть елегантний мінімалізм у вітальню. У них поєднується модний матовий чорний колір із золотистою окантовкою. Абажур або підвісний трос з елементами золотого кольору також можна знайти в світильнику Giglas. Неможливо оминати увагою ефектну лампу Marisa з більш футуристичним дизайном – вона напевно сподобається людям, які люблять сміливі і сучасні акценти в інтер'єрі, але перш за все роблять ставку на зручність використання.

GTV
decor

CIKLOP



3
years
warranty



OS-CIKLOP-40-DEC

GTV-7542



OS-CIKLOP2-40-DEC

GTV-5779



LP-CIKLOP-F-40-DEC

GTV-9737

GTV
decor



ABIES



3
years
warranty



LP-ABIESF-40-DEC

GTV-7573

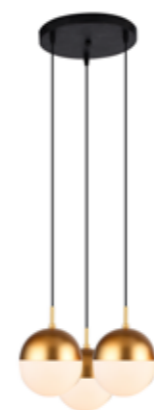

OS-ABIES-40-DEC

GTV-7597

GTV
decor



PRIVE



3
years
warranty



OS-PRIVE-40-DEC

GTV-7610

GTV
decor



TILIA



3
years
warranty

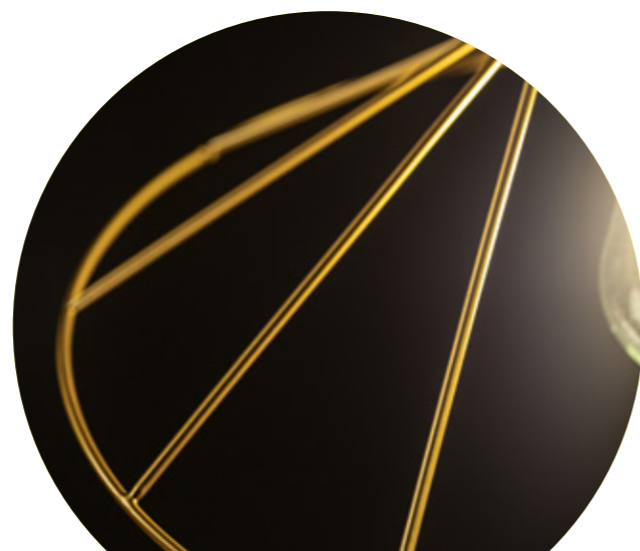

OS-TILIA-10-DEC

GTV-7849



OS-TILIA2-40-DEC

GTV-7863

GTV
decor



LIME



3
years
warranty



OS-LIME-40-DEC

GTV-7887



OS-LIME2-40-DEC

GTV-7900



OS-LIME3-40-DEC

GTV-7924



OS-LIME3P-40-DEC

GTV-7993

GTV
decor



GIGLAS



3
years
warranty



OS-GIG-40-DEC

GTV-8013



OS-GIG2-40-DEC

GTV-8037

GTV
decor



LENDER



3
years
warranty



OS-LEND10-DEC
GTV-8389



OS-LEND2-10-DEC
GTV-8433



OS-LEND3-10-DEC
GTV-9300



OS-LEND3P-10-DEC
GTV-9270

GTV
decor



ORIENT



3
years
warranty



OS-ORIENT-10-DEC

GTV-4475



OS-ORIENT-00-DEC

GTV-4451

GTV
decor



HORIZON



3
years
warranty



OS-HORI-10-DEC

GTV-4512



OS-HORI-00-DEC

GTV-4499

GTV
decor

BELLIS



3
years
warranty



OS-BELL-04-DEC
GTV-4550



OS-BELL2-04-DEC
GTV-4574



OS-BELL3P-06-DEC
GTV-4680



OS-BELL-06-DEC
GTV-4642



OS-BELL2-06-DEC
GTV-4666



OS-BELL3P-04-DEC
GTV-4611

GTV
decor



MUSCARI



3
years
warranty



OS-MUSC-00-DEC

GTV-4710



OS-MUSC-43-DEC

GTV-4796



OS-MUSC-10-DEC

GTV-4833



OS-MUSC2-00-DEC

GTV-4734



OS-MUSC2-43-DEC

GTV-4819



OS-MUSC2-10-DEC

GTV-4857

GTV
decor



ZENIT



3
years
warranty



OS-ZENIT-05-DEC

GTV-4871



OS-ZENIT-15-DEC

GTV-4895



OS-ZENIT-40-DEC

GTV-4925

GTV
decor

MAVIA



3
years
warranty



OS-MAV-04-DEC

GTV-4949



OS-MAV-07-DEC

GTV-4963



OS-MAV-08-DEC

GTV-4987



OS-MAV-09-DEC

GTV-0917



OS-MAV-10-DEC

GTV-0931



OS-MAV-12-DEC

GTV-1747



OS-MAV-13-DEC

GTV-1808



OS-MAV-14-DEC

GTV-1839



OS-MAV-11-DEC

GTV-1853



GTV
decor



KATILU



3
years
warranty



OS-KATI-10-DEC

GTV-1884



OS-KATI-15-DEC

GTV-2041



OS-KATI-00-DEC

GTV-1976

GTV
decor



AVELIN



3
years
warranty



OS-AVEL-40-DEC

GTV-2133



OS-AVEL2-40-DEC

GTV-2232



OS-AVEL3-40-DEC

GTV-2287

GTV
decor



SOLEN



3
years
warranty



OS-SOL-40-DEC

GTV-2362



OS-SOL2-40-DEC

GTV-3703

GTV
decor



MARGUS



3
years
warranty



OS-MARG-10-DEC

GTV-2911



OS-MARG-00-DEC

GTV-3086

GTV
decor



OXALIS



3
years
warranty



OS-OXAL-10-DEC

GTV-3161



OS-OXAL2-10-DEC

GTV-3185

GTV
decor



SELVIA



3
years
warranty



OS-SELV-40-DEC

GTV-3208



OS-SELV2-40-DEC

GTV-3222

GTV
decor



KERALA



3
years
warranty



OS-KERA-10-DEC

GTV-3239



OS-KERA-15-DEC

GTV-3321



OS-KERA-00-DEC

GTV-3253

GTV
decor



ROSA



3
years
warranty



OS-ROSA-40-DEC

GTV-3376



OS-ROSA-10-DEC

GTV-3437

GTV
decor



TULIP



3
years
warranty



OS-TULI-11-DEC

GTV-3444

GTV
decor



GOA



3
years
warranty



OS-GOA-26-DEC
GTV-3499



OS-GOA-11-DEC
GTV-3512



OS-GOA-20-DEC
GTV-3536



OS-GOA-15-DEC
GTV-3550



OS-GOA-25-DEC
GTV-3574

GTV
decor



DIU



3
years
warranty



OS-DIU-10-DEC
GTV-3598



OS-DIU2-10-DEC
GTV-3628



OS-DIU4-10-DEC
GTV-3635

GTV
decor



LARS

- AC 220-240 V 50-60 Hz
- MAX 40W
- E27
- IP20
- Grounding symbol

3
years
warranty



OS-LARS-10-DEC
GTV-2233



OS-LARS2-10-DEC
GTV-2295

GTV
decor



MEES



3
years
warranty



OS-MEES-00-DEC

GTV-2332



OS-MEES-10-DEC

GTV-2363

GTV
decor



TESS



3
years
warranty

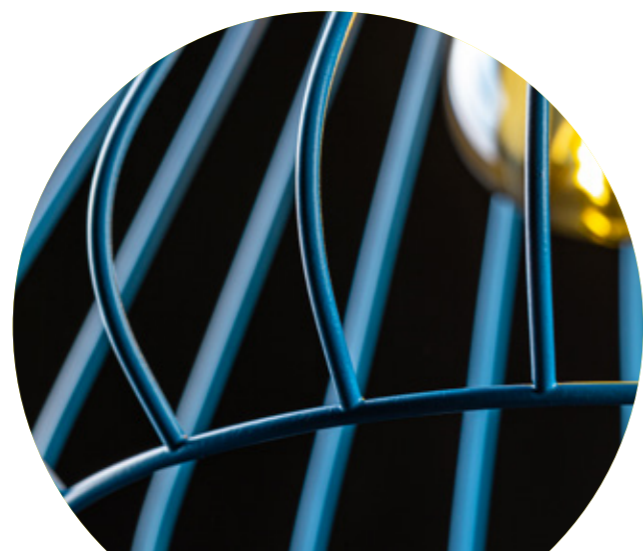

OS-TESS-11-DEC

GTV-2394



OS-TESS-40-DEC

GTV-2516



OS-TESS-25-DEC

GTV-2578

GTV
decor



LOTTE



3
years
warranty



OS-LOT-11-DEC

GTV-2622



OS-LOT-25-DEC

GTV-2660



OS-LOT-40-DEC

GTV-2646

GTV
decor

DEMIR



3
years
warranty



XLD-DEMI-10-DEC
GTV-3888



OS-DEM-10-DEC
GTV-3963



OS-DEM2-10-DEC
GTV-3994



OS-DEM3-10-DEC
GTV-4014

GTV
decor



NOOR



3
years
warranty



OS-NOOR-10-DEC

GTV-2691



OS-NOOR-00-DEC

GTV-6934

GTV
decor



MONROE



3
years
warranty



OS-MON-11-DEC

GTV-6958

GTV
decor



VIELA



3
years
warranty



OS-VIEL1-10-DEC

GTV-6972



OS-VIEL2-11-DEC

GTV-6996



OS-VIEL3-61-DEC

GTV-7016



OS-VIEL4-41-DEC

GTV-7047

GTV
decor



MANI



3
years
warranty



OS-MANI1-11-DEC

GTV-4052



OS-MANI2-11-DEC

GTV-4076

GTV
decor



GOLDI



3
years
warranty



OS-GOLD1-11-DEC

GTV-4090



OS-GOLD2-11-DEC

GTV-4113

GTV
decor



MARITE



3
years
warranty



OS-MARI-10-DEC

GTV-7061



OS-MARI-11-DEC

GTV-7085



OS-MARI-42-DEC

GTV-7108

GTV
decor



LATI



3
years
warranty



OS-LATI-11-DEC

GTV-7122



OS-LATI-43-DEC

GTV-7146

GTV
decor



XALIS



3
years
warranty



OS-XAL1-10-DEC

GTV-7214



OS-XAL2-10-DEC

GTV-7320

GTV
decor



SKANDI



3
years
warranty



OS-SKAN2-10-DEC
GTV-7382



OS-SKAN1-15-DEC
GTV-7368



OS-SKAN3-25-DEC
GTV-7429



OS-SKAN4-00-DEC
GTV-7504

GTV
decor



RETO



3
years
warranty



OS-RETO1-10-DEC

GTV-4137



OS-RETO2-10-DEC

GTV-4151

GTV
decor



LORET



3
years
warranty



OS-LOR-E27-10-DEC

GTV-7727



OS-LOR-E27-15-DEC

GTV-7826



OS-LOR-E27-00-DEC

GTV-7871



OS-LORW-E27-10-DEC

GTV-7901



OS-LORW-E27-15-DEC

GTV-8229



OS-LORW-E27-00-DEC

GTV-8267



OS-LOR-M-E27-10-DEC

GTV-8731



OS-LOR-M-E27-15-DEC

GTV-8854



OS-LOR-M-E27-00-DEC

GTV-9691



OS-LOR-L-E27-10-DEC

GTV-9721



OS-LOR-L-E27-15-DEC

GTV-9790



OS-LOR-L-E27-00-DEC

GTV-9844



GTV
decor

GIANNI



3
years
warranty



GTV
decor



KALIOPE



3
years
warranty

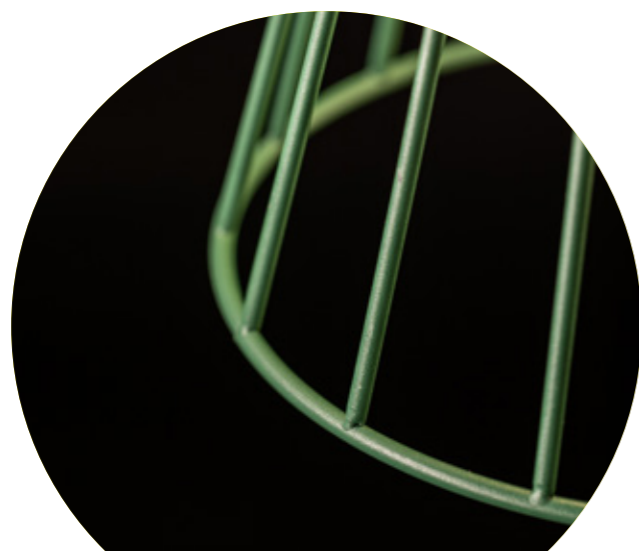

OS-KAL-E27-11-DEC

GTV-8068



OS-KAL-E27-16-DEC

GTV-8143



OS-KAL-E27-03-DEC

GTV-8235



OS-KAL-E27-26-DEC

GTV-8044



OS-KAL-E27-25-DEC

GTV-8266

GTV
decor



ETORE



3
years
warranty



OS-ETO-E27-10-DEC

GTV-1860



OS-ETO-E27-05-DEC

GTV-1907



OS-ETO-E27-00-DEC

GTV-1952



OS-ETO-L-E27-10-DEC

GTV-2072



OS-ETO-L-E27-05-DEC

GTV-2089



OS-ETO-L-E27-00-DEC

GTV-1983

GTV
decor



DANTE



3
years
warranty



OS-DAN-E27-10-DEC

GTV-2119

GTV
decor



ARTEMIA



3
years
warranty



OS-ART-L-E27-10-DEC
GTV-2324



OS-ART-L-E27-15-DEC
GTV-2447



OS-ART-L-E27-00-DEC
GTV-2508



OS-ARTW-E27-10-DEC
GTV-2270



OS-ARTW-E27-15-DEC
GTV-2157



OS-ARTW-E27-00-DEC
GTV-2249



LP-ART-F-E27-10-DEC
GTV-2355



LP-ART-F-E27-15-DEC
GTV-2300



LP-ART-F-E27-00-DEC
GTV-2409



OS-ART-E27-10-DEC
GTV-2195



OS-ART-E27-15-DEC
GTV-2164



OS-ART-E27-00-DEC
GTV-2218

GTV
decor



MELODY



3
years
warranty

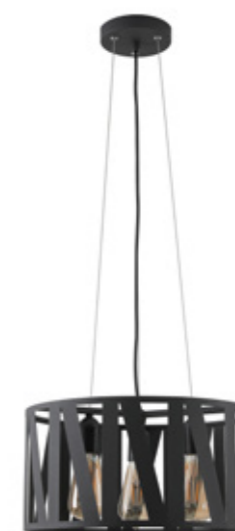
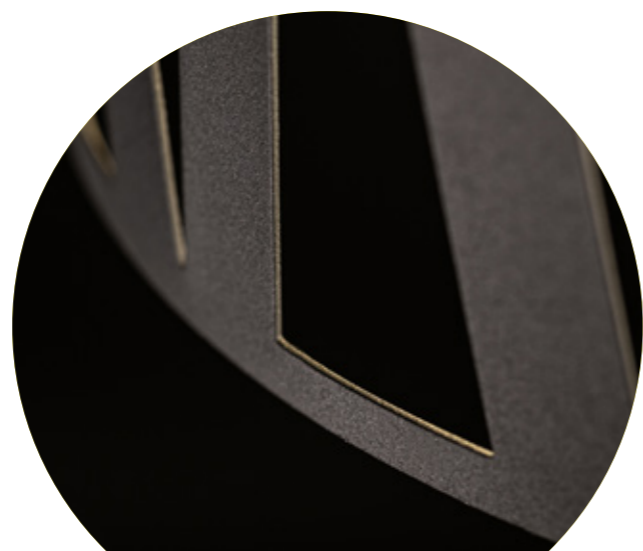

OS-MEL-E27-10-DEC

GTV-2638

GTV
decor



MARISA



3
years
warranty

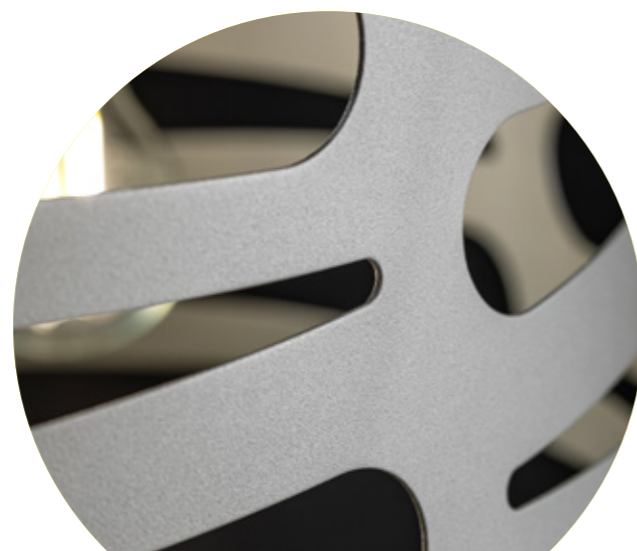

OS-MAR-E27-10-DEC

GTV-2584



OS-MAR-E27-15-DEC

GTV-2607



OS-MAR-E27-00-DEC

GTV-2782

GTV
decor



LIJA



3
years
warranty



OS-LI-E27-10-DEC

GTV-2614



OS-LI-E27-15-DEC

GTV-2836



OS-LI-E27-00-DEC

GTV-2690

GTV
decor



GIJA



3
years
warranty



OS-GI-E27-10-DEC

GTV-2621



OS-GI-E27-15-DEC

GTV-2751



OS-GI-E27-00-DEC

GTV-2812

GTV
decor



FIJA



3
years
warranty



OS-FI-E27-10-DEC

GTV-2805



OS-FI-E27-15-DEC

GTV-2935



OS-FI-E27-00-DEC

GTV-2898

GTV
decor

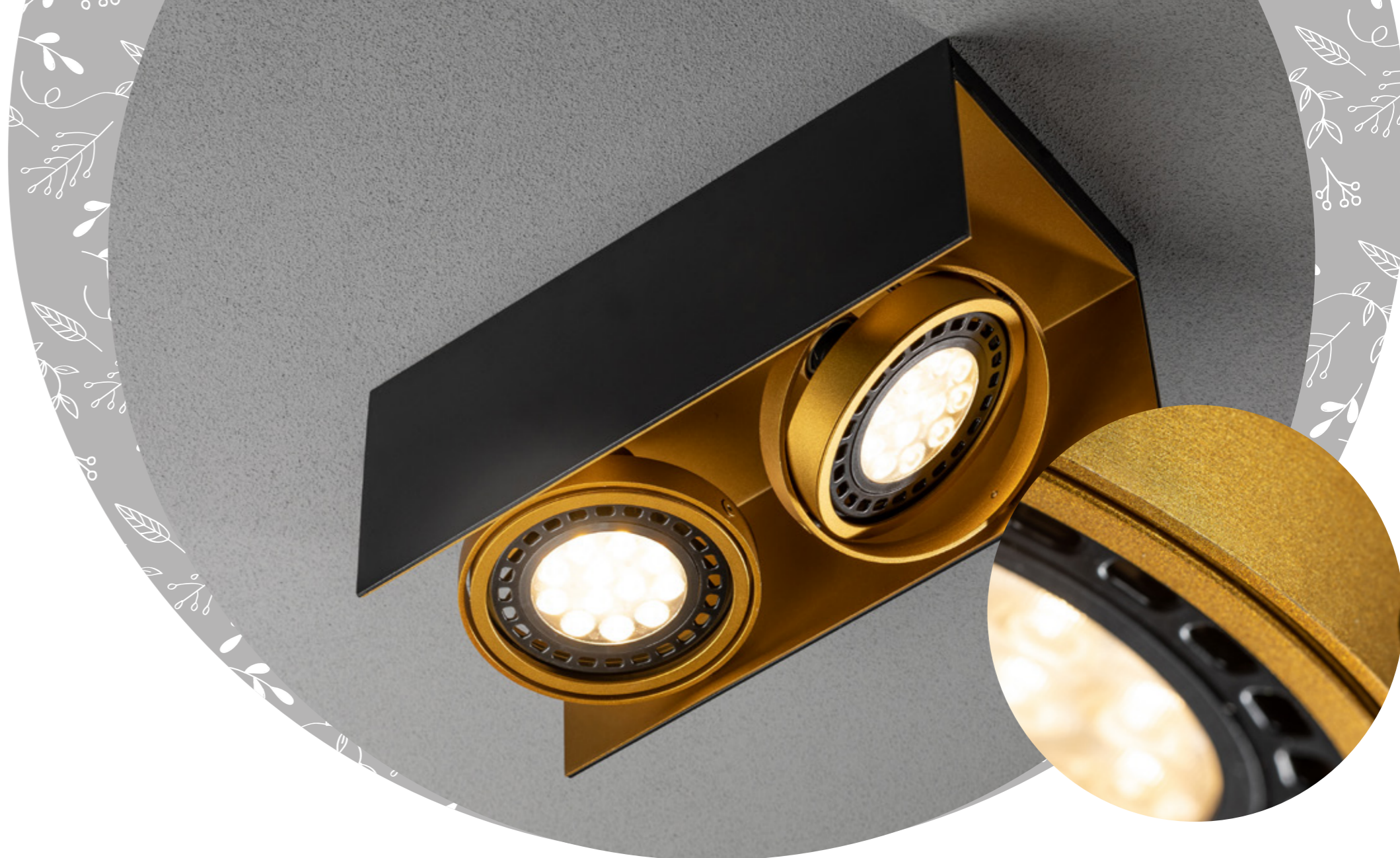

VERSO

- AC 220-240 V 50-60 Hz
- MAX 40W
- GU10 ES111
- IP20
- Grounding symbol

3
years
warranty

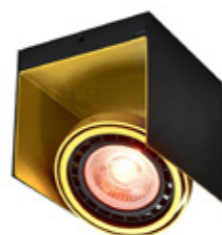

OS-VERSO-11-DEC
GTV-4199



OS-VERSO2-11-DEC
GTV-4212



OS-VERSO-06-DEC
GTV-4236



OS-VERSO2-06-DEC
GTV-4250

GTV
decor



WALLY



3
years
warranty

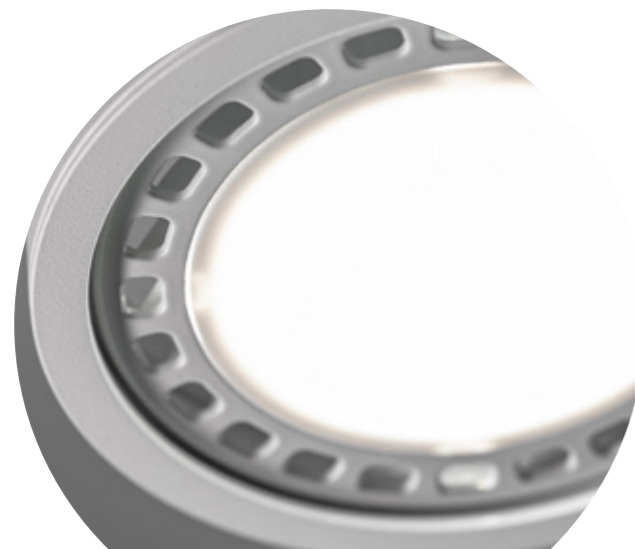

OS-WALLY-15-DEC

GTV-4281



OS-WALLY2-15-DEC

GTV-4304



OS-WALLY-00-DEC

GTV-4342



OS-WALLY2-00-DEC

GTV-4373

GTV
decor



EVI



3
years
warranty



OS-EVI-GU10-10-DEC

GTV-4410



OS-EVI-GU10-00-DEC

GTV-4397

GTV
decor



ELLI



3
years
warranty



OS-ELLI-GU10-10-DEC

GTV-4533



OS-ELLI-GU10-00-DEC

GTV-4434



OS-ELLI-2GU10-10-DEC

GTV-4557



OS-ELLI-2GU10-00-DEC

GTV-4489



OS-ELLI-3GU10-10-DEC

GTV-4588



OS-ELLI-3GU10-00-DEC

GTV-4502

GTV
decor



LOID



3
years
warranty

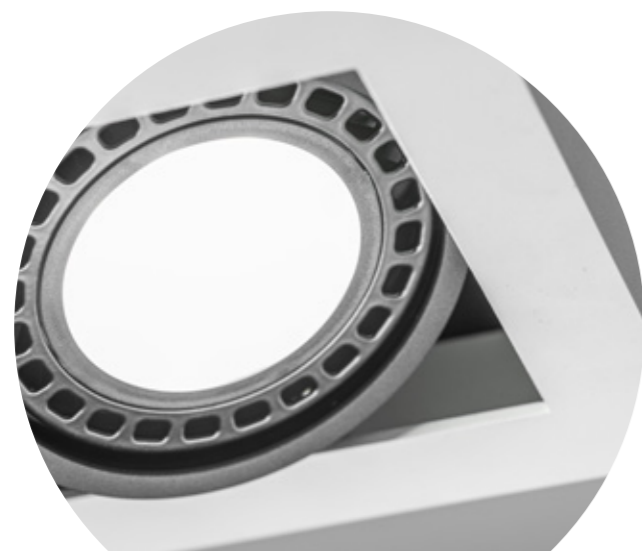

OS-LOID-GU10-10-DEC

GTV-4687



OS-LOID-2GU10-10-DEC

GTV-4700



OS-LOID-GU10-00-DEC

GTV-4632



OS-LOID-2GU10-00-DEC

GTV-4663

GTV
decor



MILO



3
years
warranty



OS-MILO-10-DEC

GTV-4731



OS-MILO2-10-DEC

GTV-4755

● ABIES

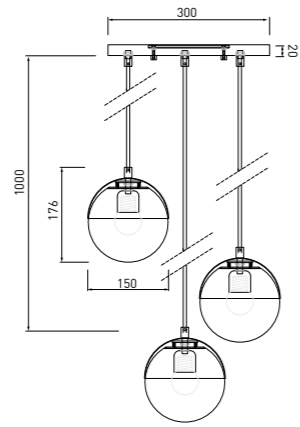
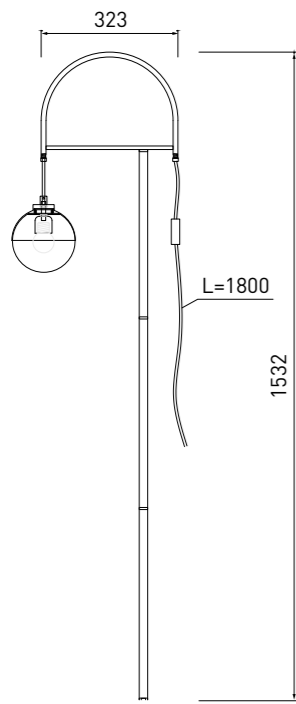

● AVELIN

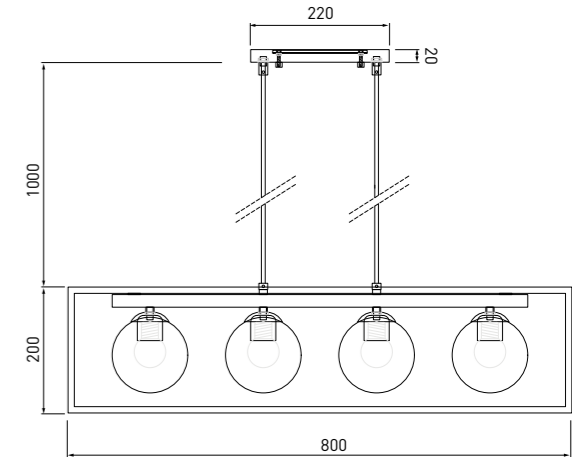
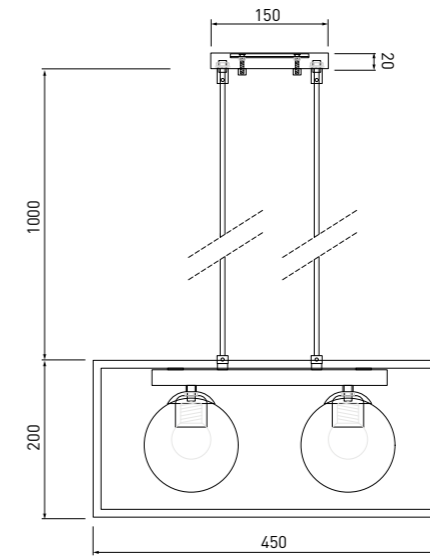
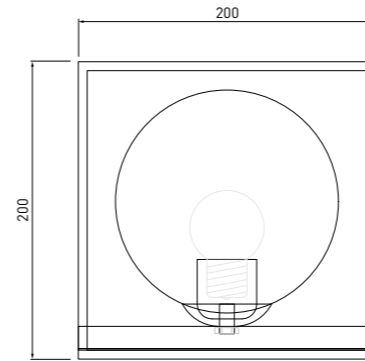

● ARTEMIA

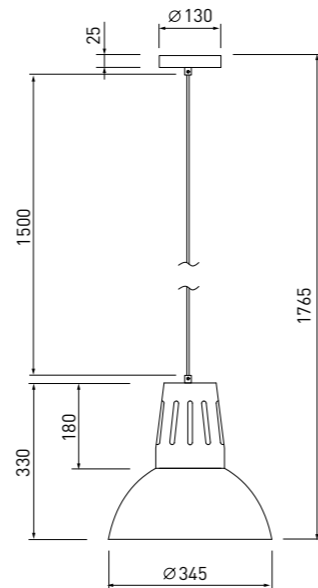
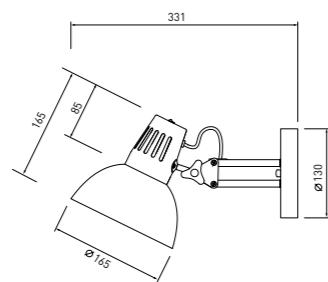
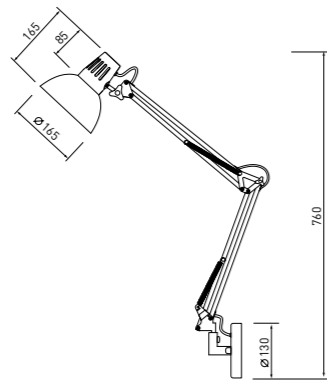
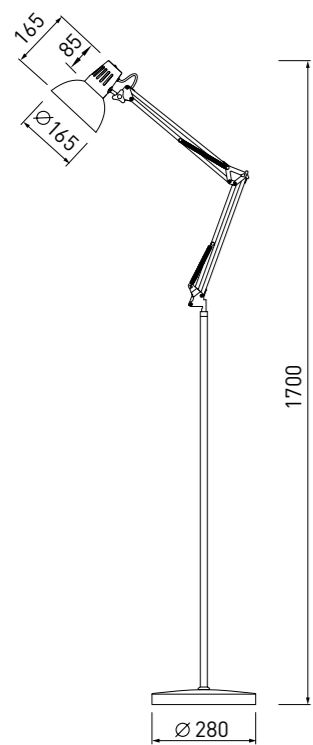

● BELLIS

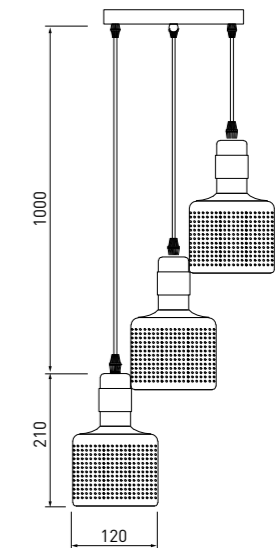
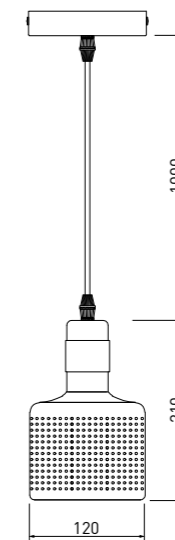
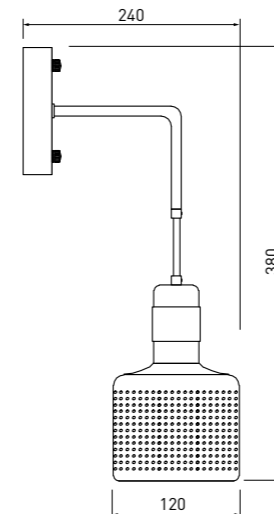

● CIKLOP

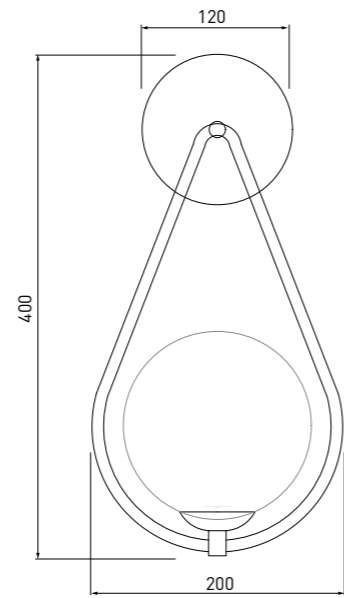
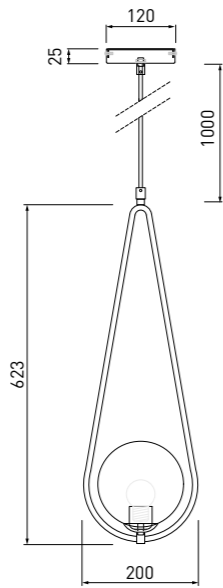
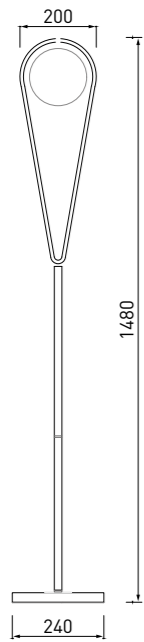

● DEMIR

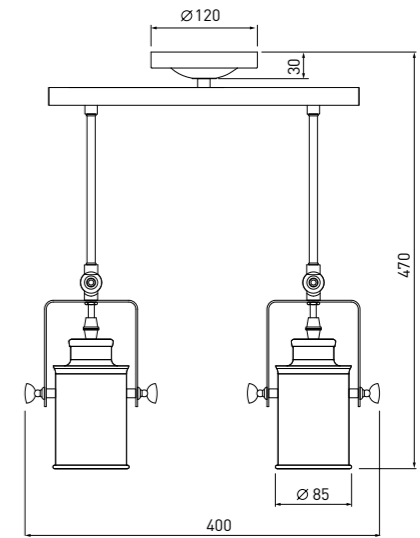
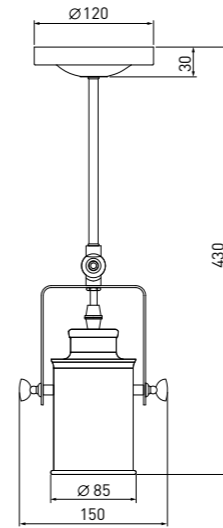

● DANTE

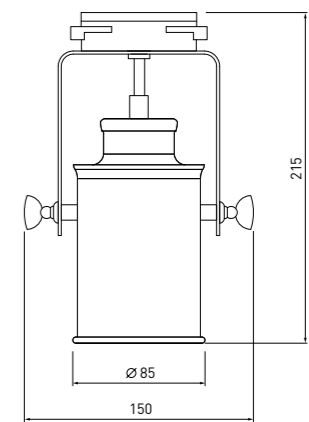
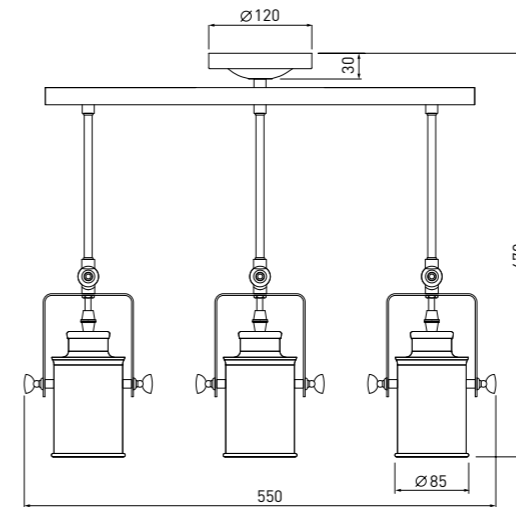
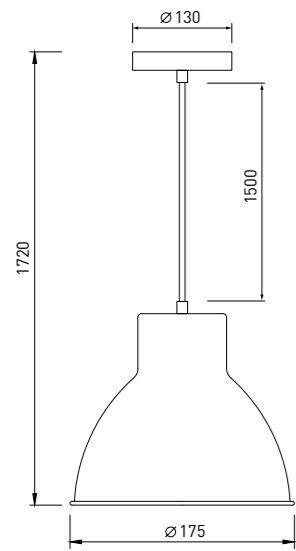

● DIU

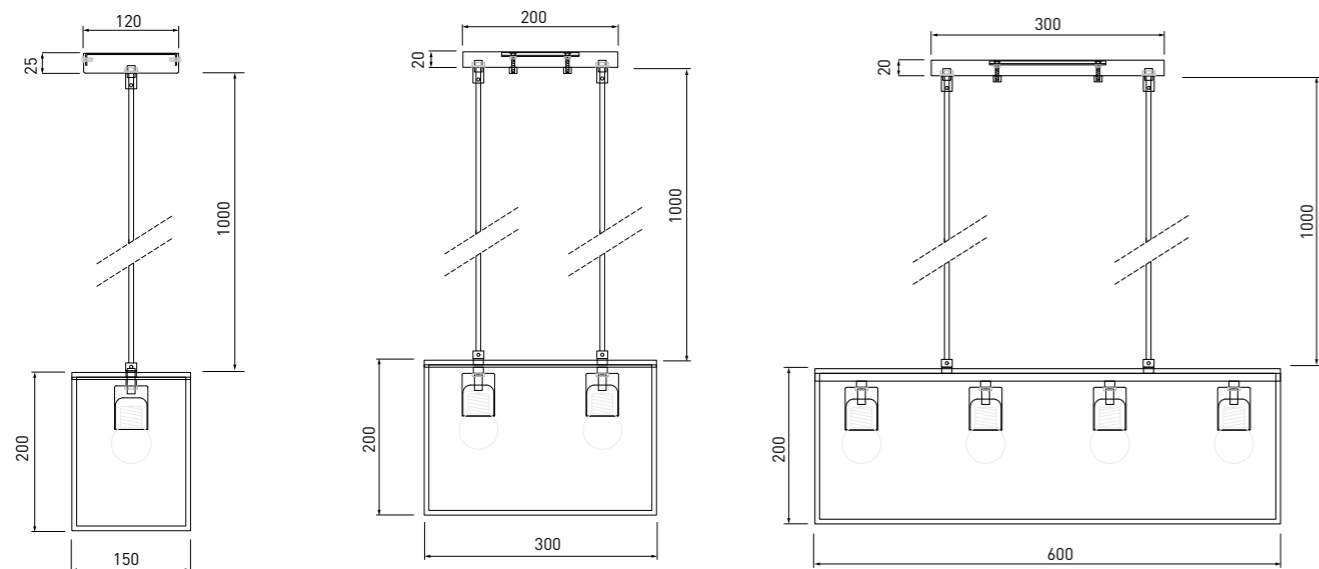

● ETORE

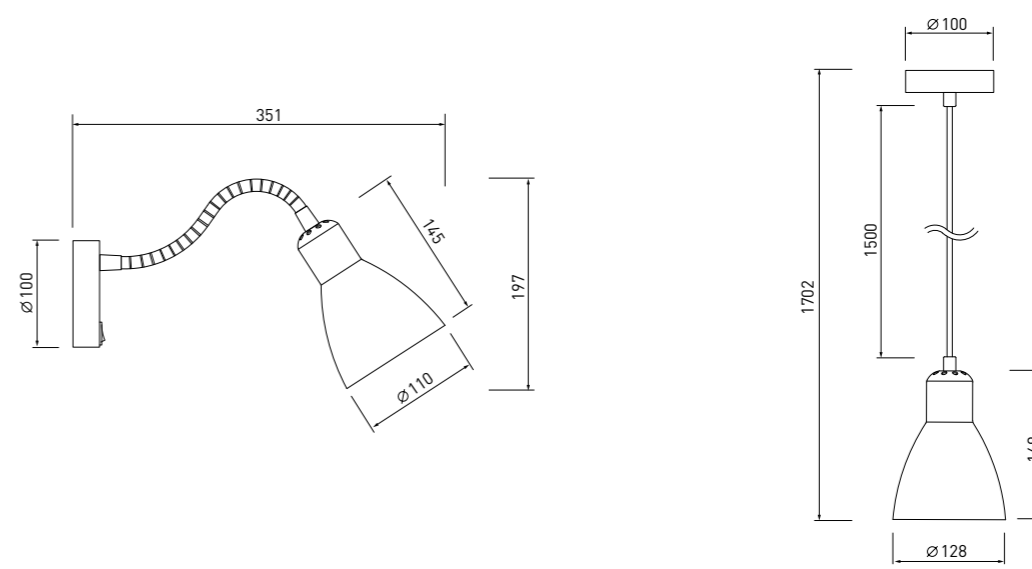

● ELLI

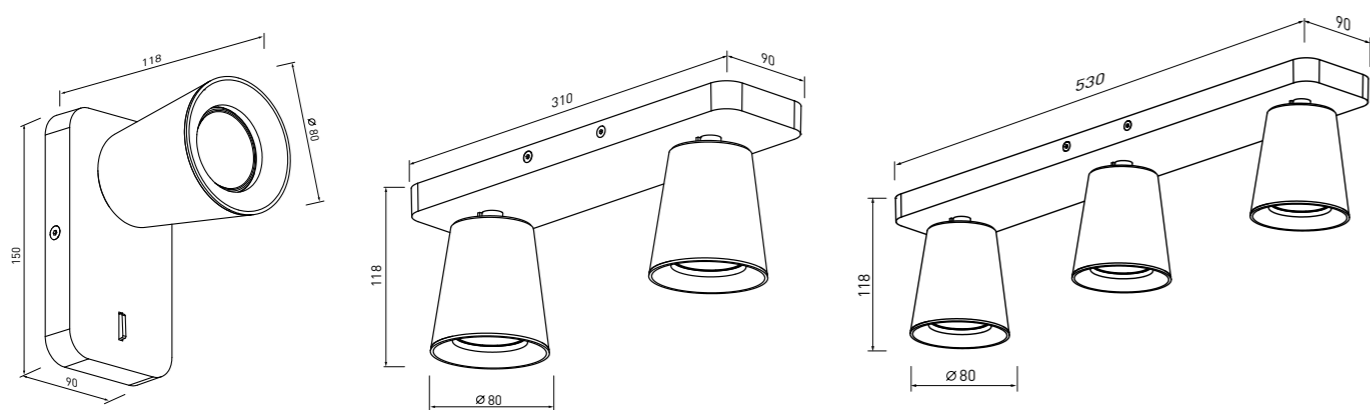

● EVI

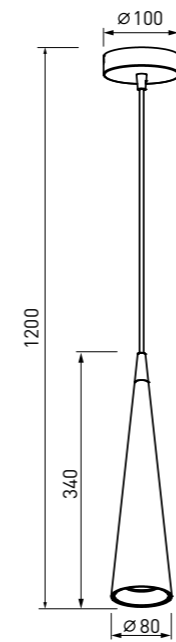

● FIJA

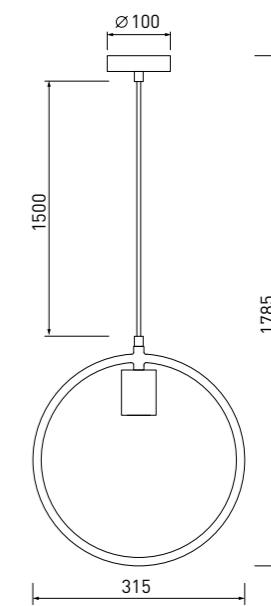

● GIANNI

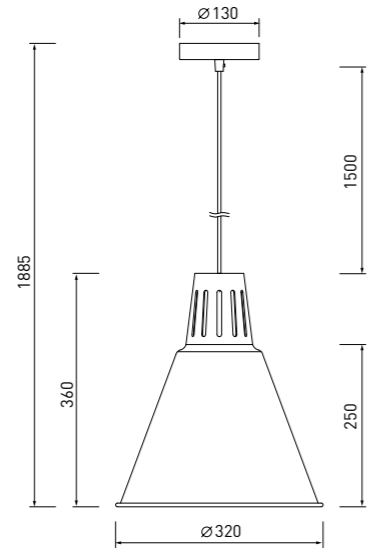
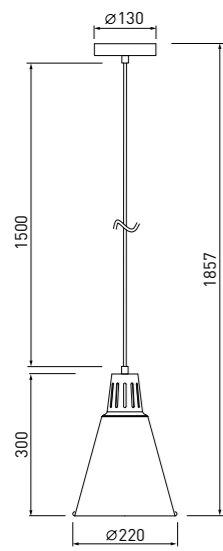

● GIJA

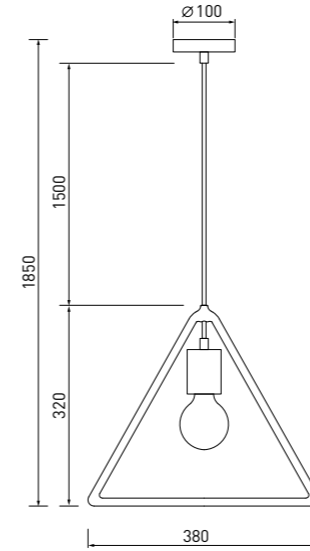

● GOA

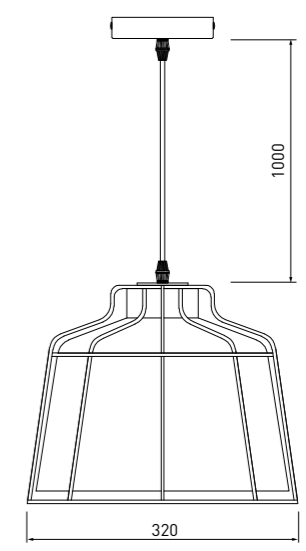

● GIGLAS

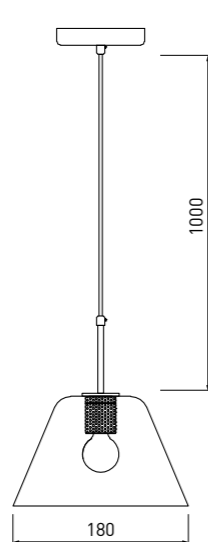
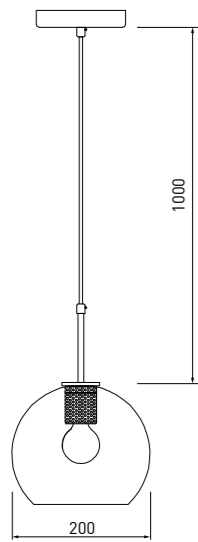

● GOLDI

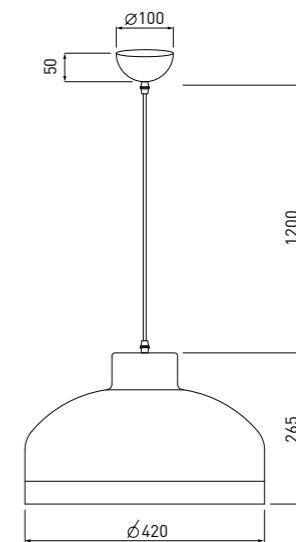
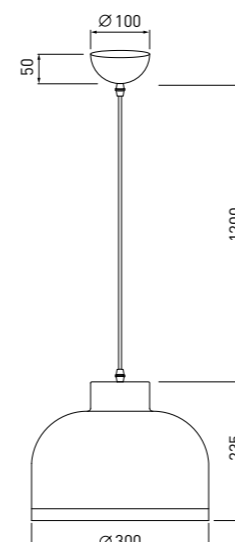

● HORIZON

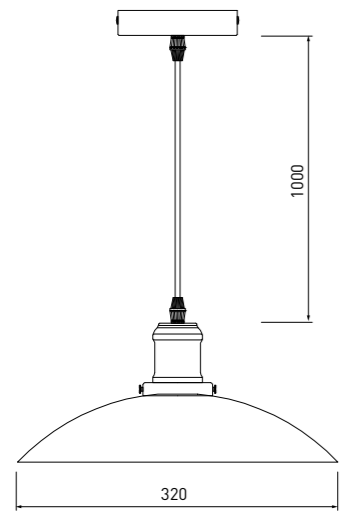

● KALIOPE

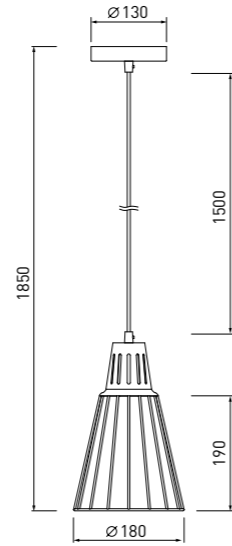

● LARS

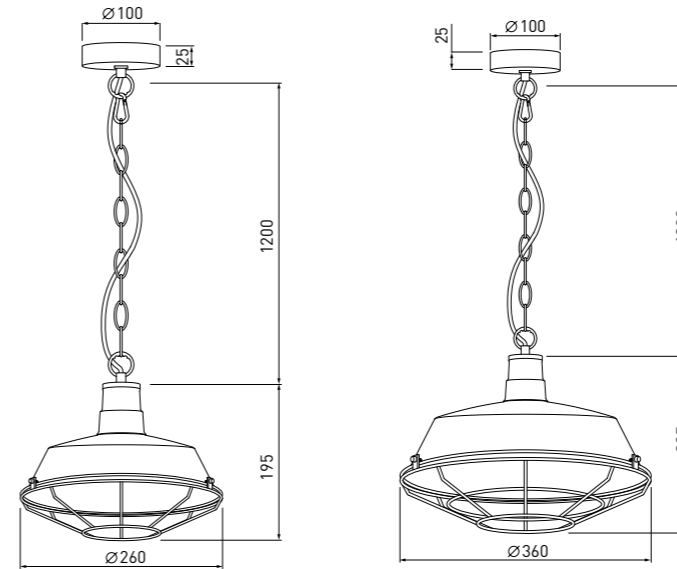

● LATI

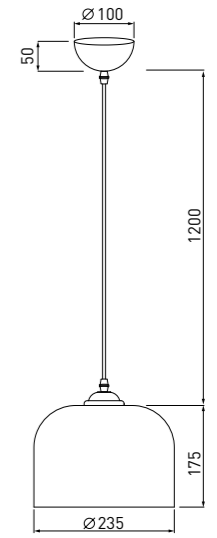

● KATILU

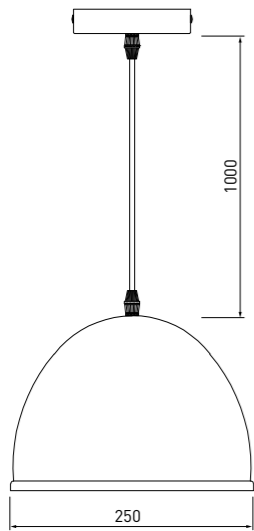

● KERALA

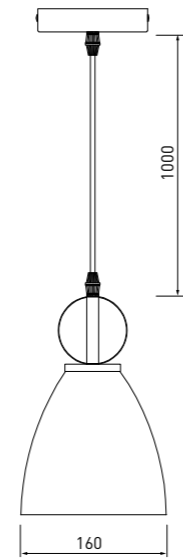

● LENDER

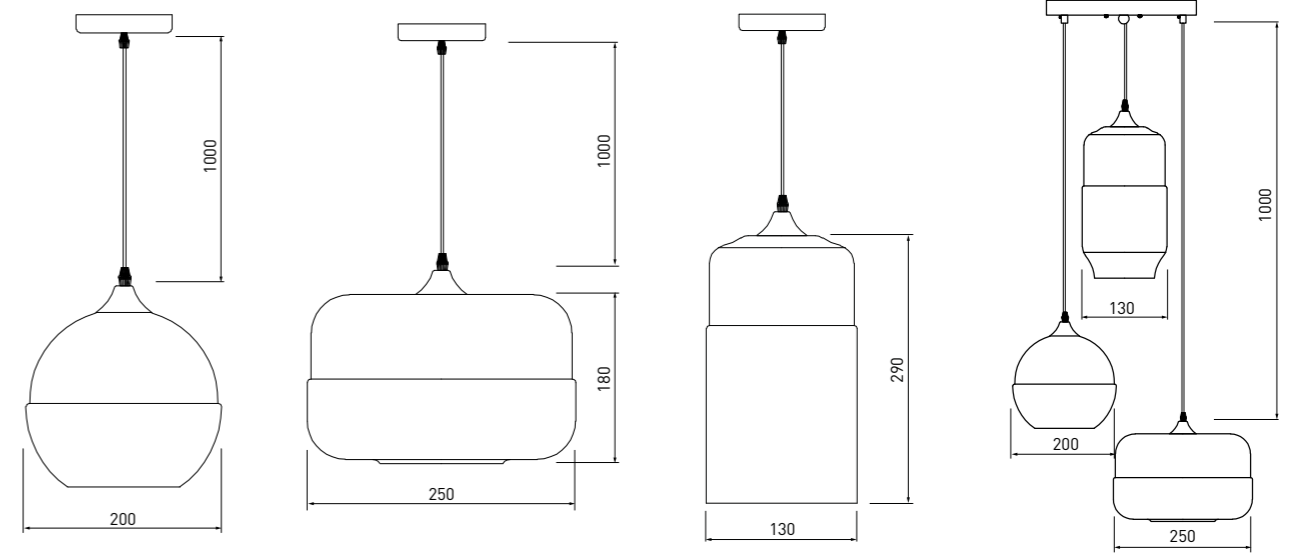

LIJA

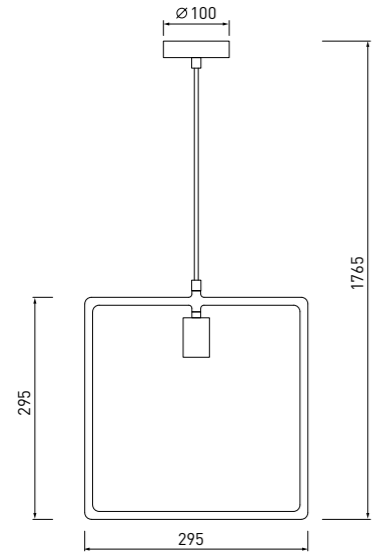

LOID

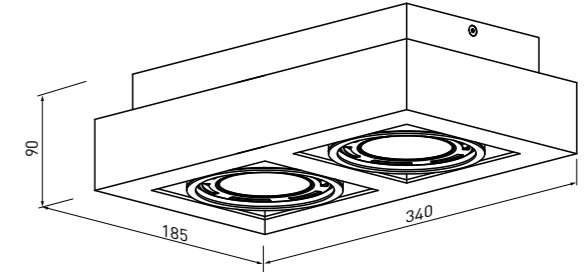
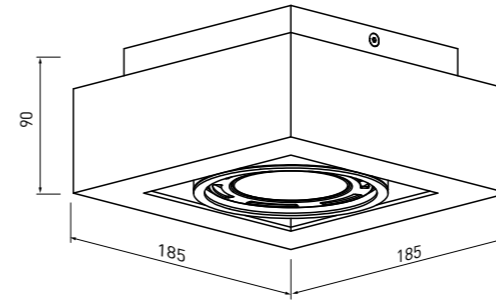

LIME

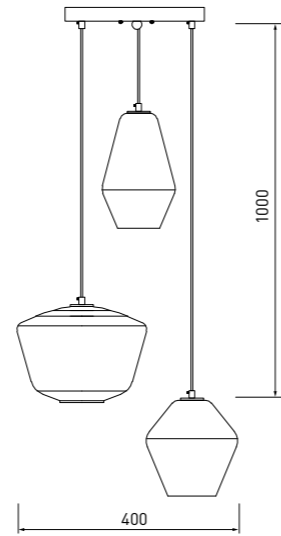
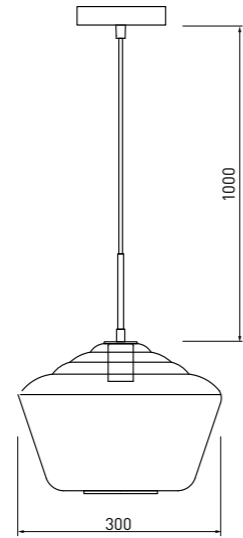
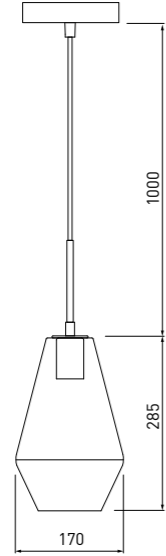
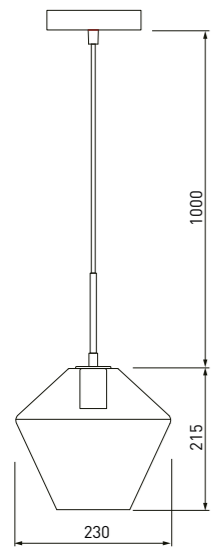

LOTRET

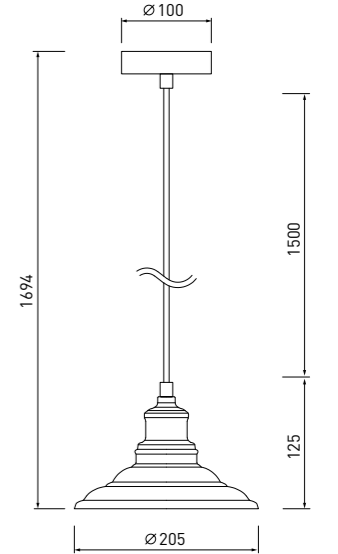
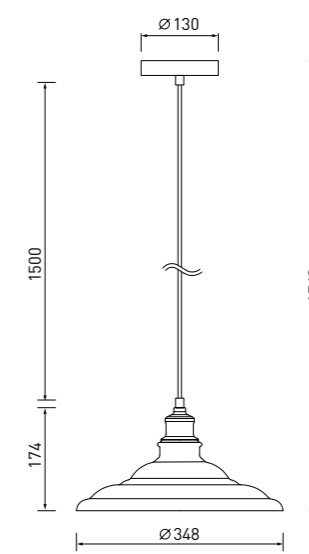
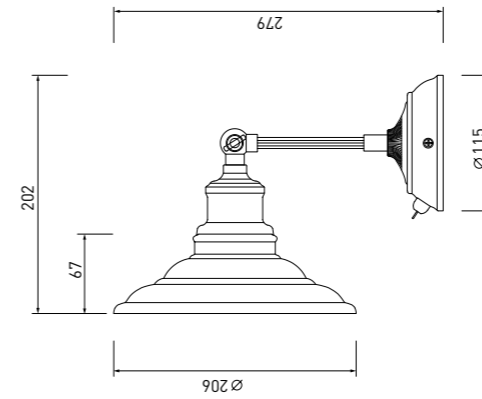
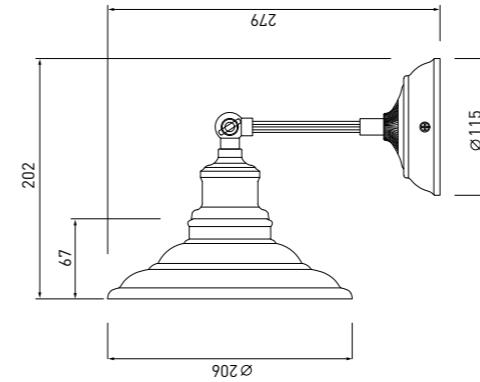

● LOTTE

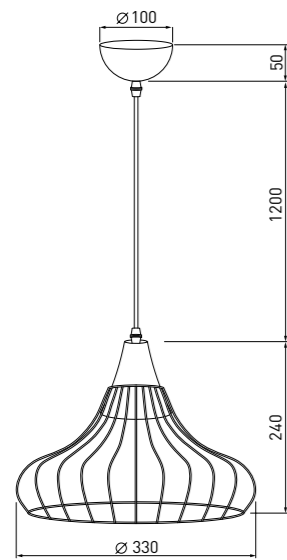

● MARGUS

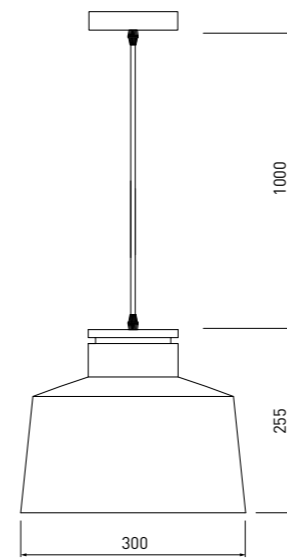

● MARISA

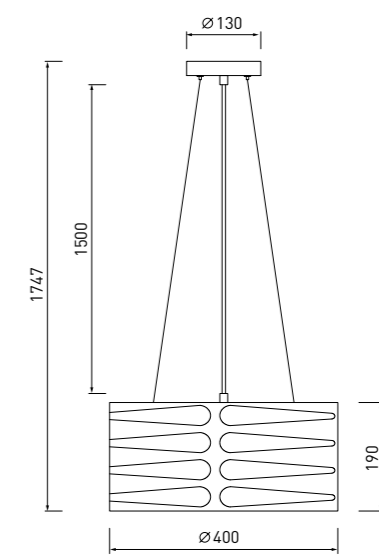

● MANI

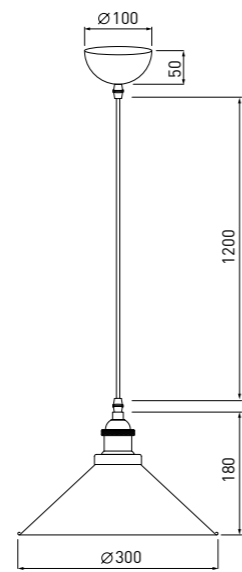
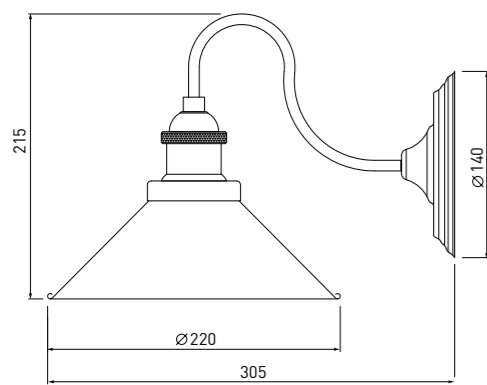

● MARITE

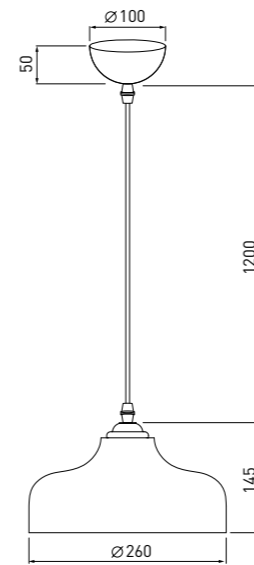

● MAVIA

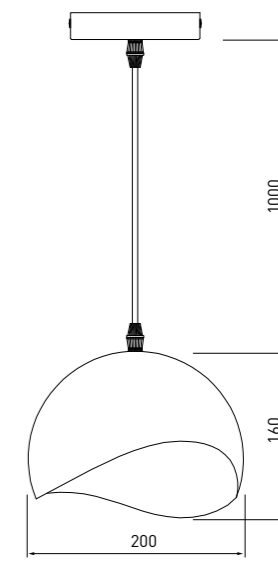

● MEES

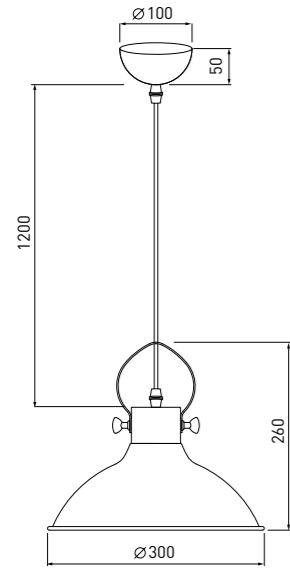

● MELODY

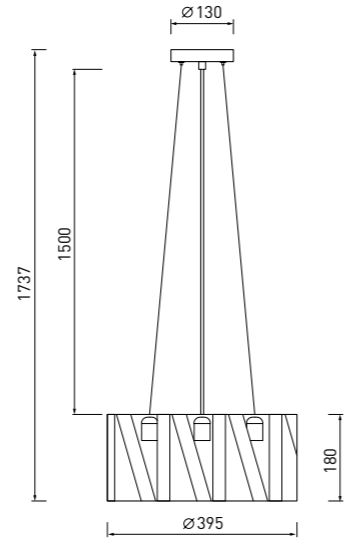

● MONROE

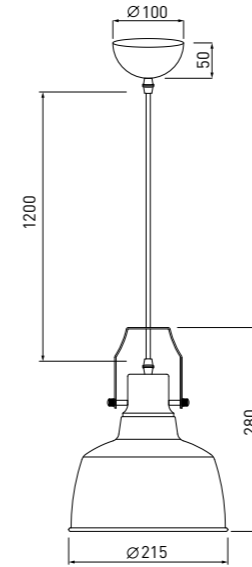

● MILO

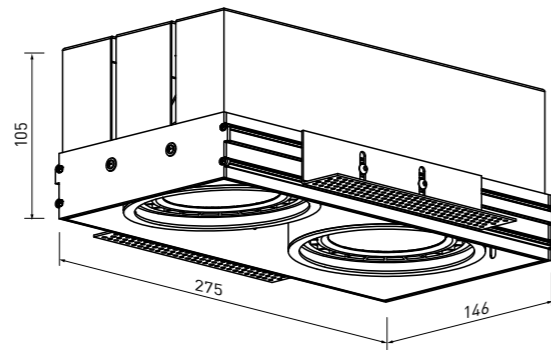
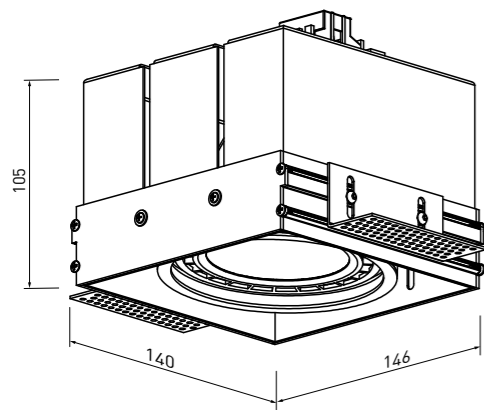

● MUSCARI

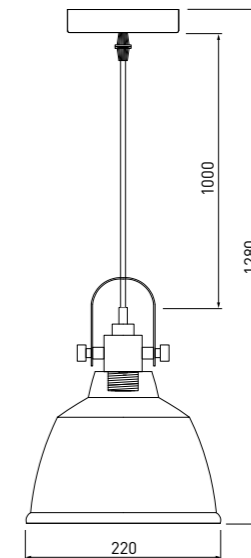
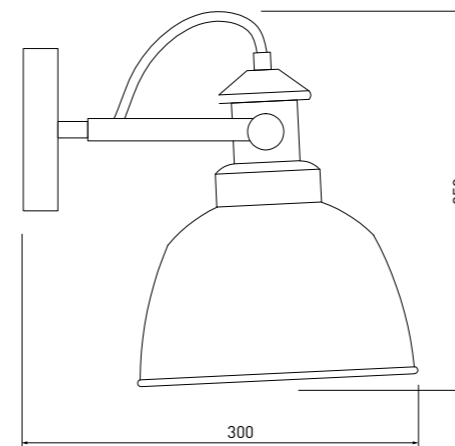

● NOOR

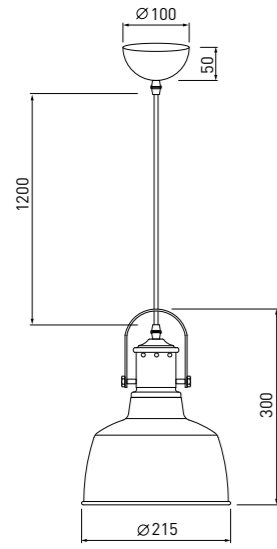

● ORIENT

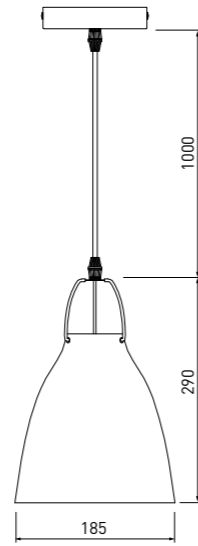

● PRIVE

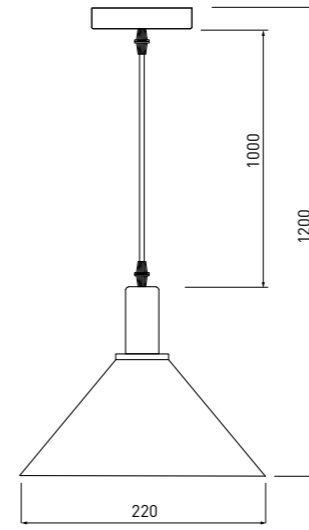

● OXALIS

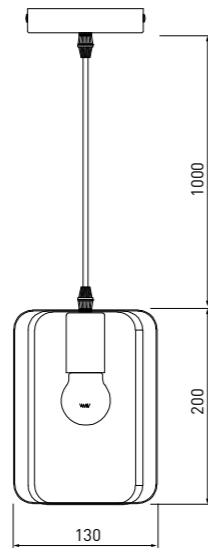
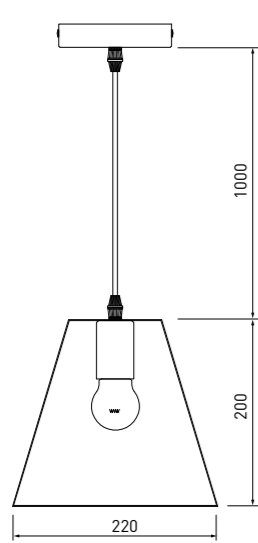

● RETO

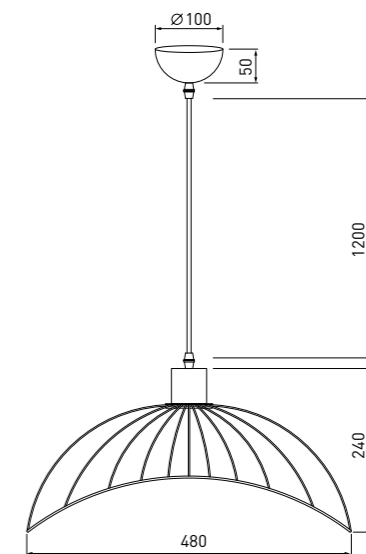
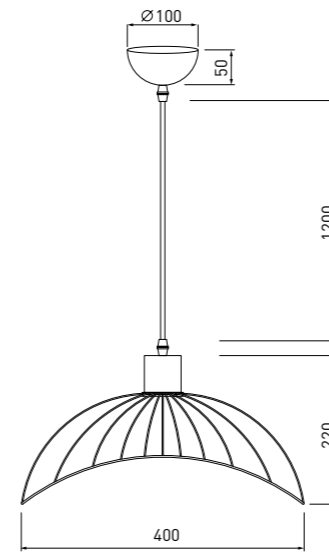

● ROSA

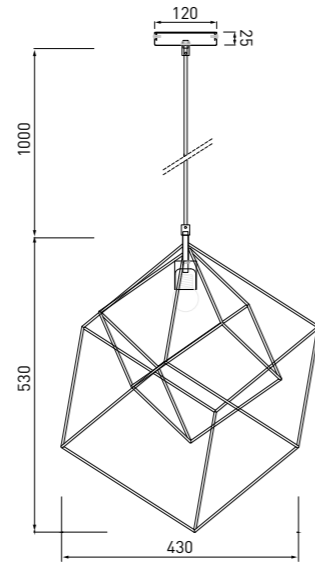
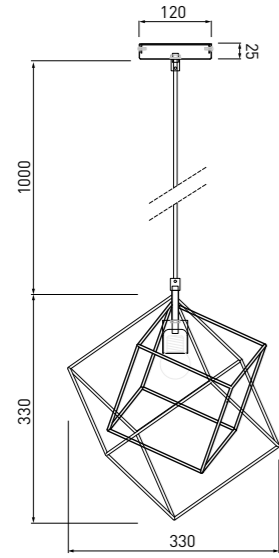

● SKANDI

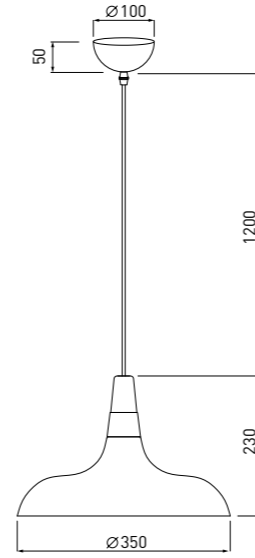

● SELVIA

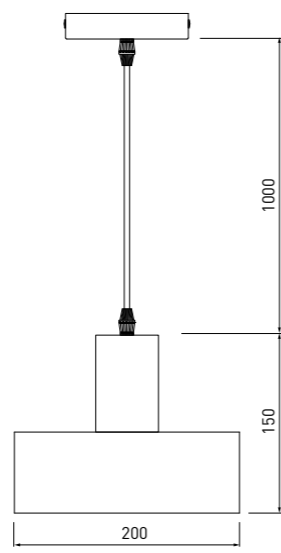
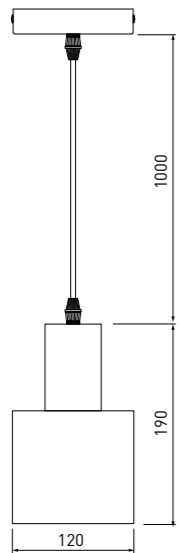

● SOLEN

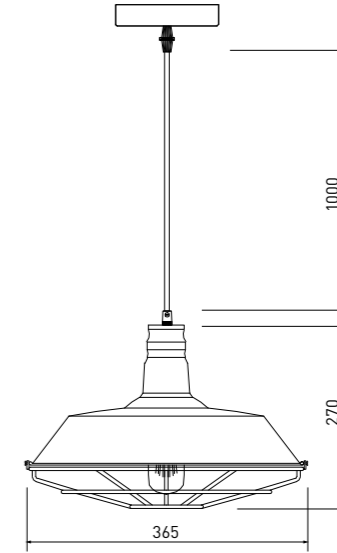
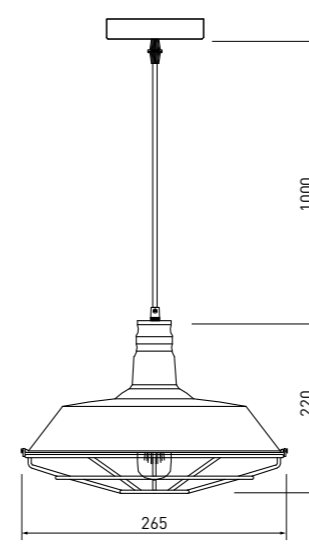

● TESS

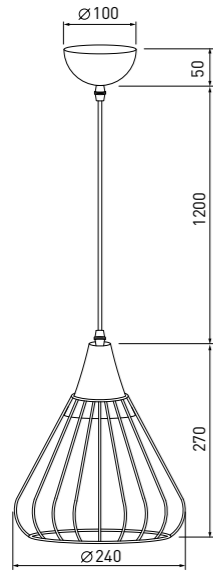

● TILIA

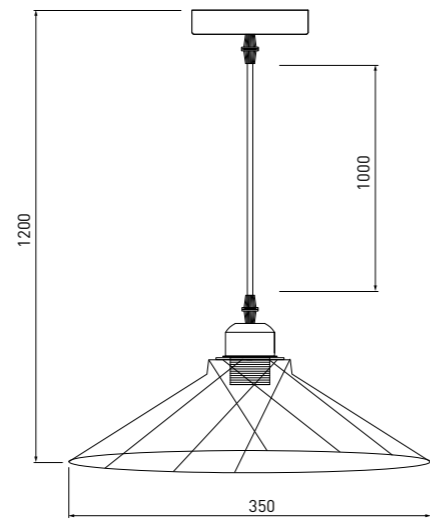

● VERSO

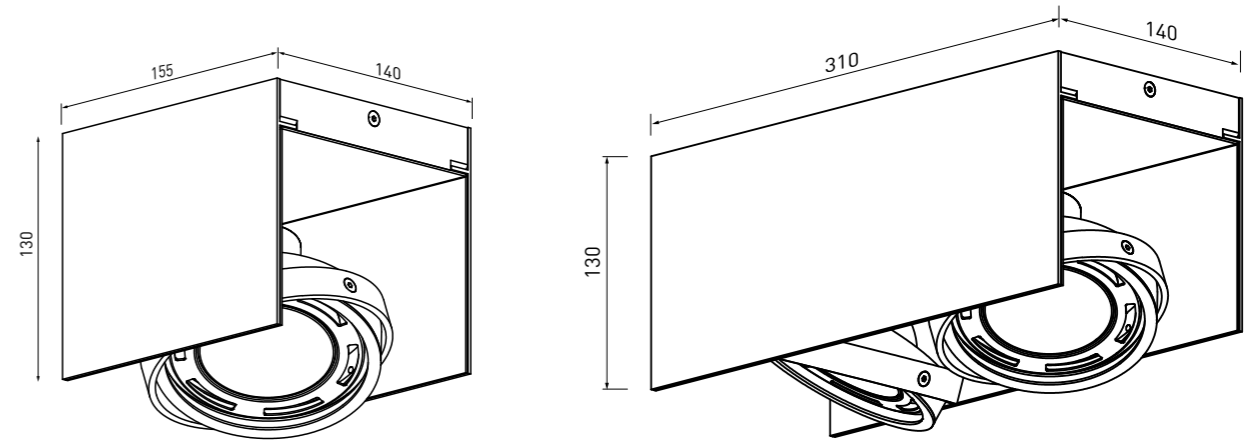

● TULIP

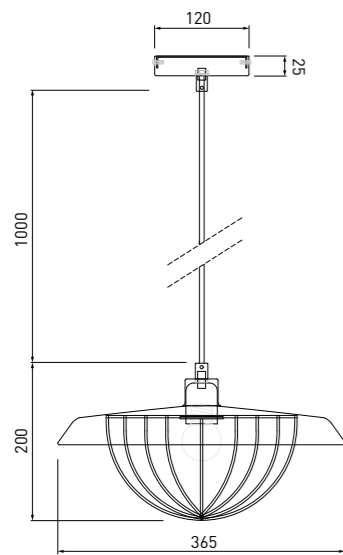

● VIELA

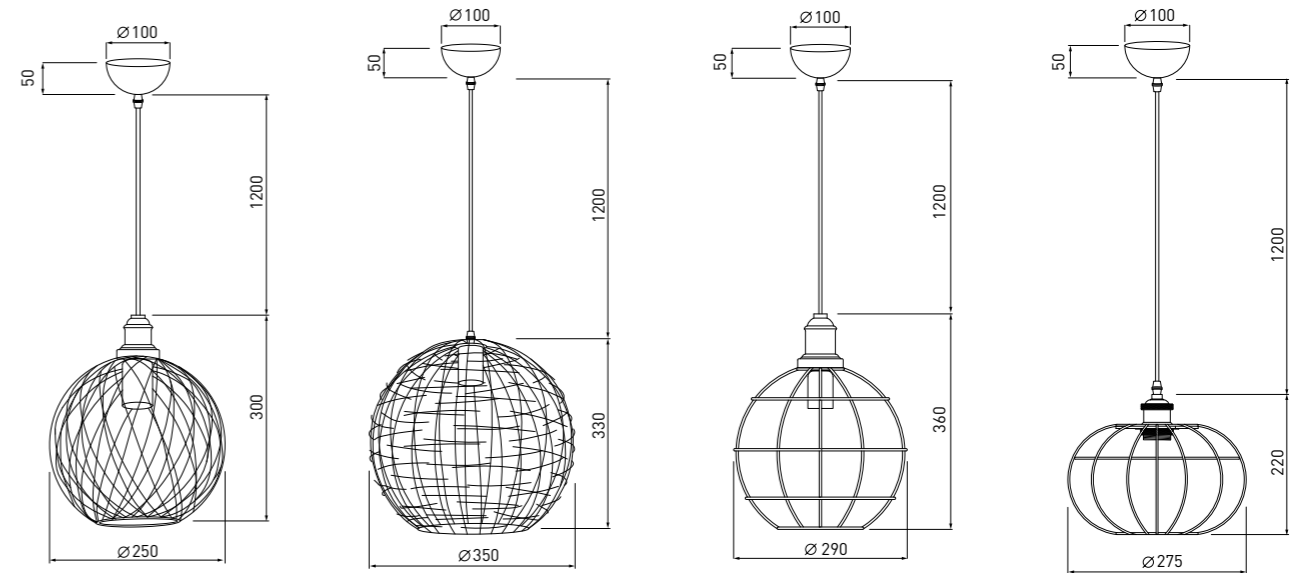

● WALLY

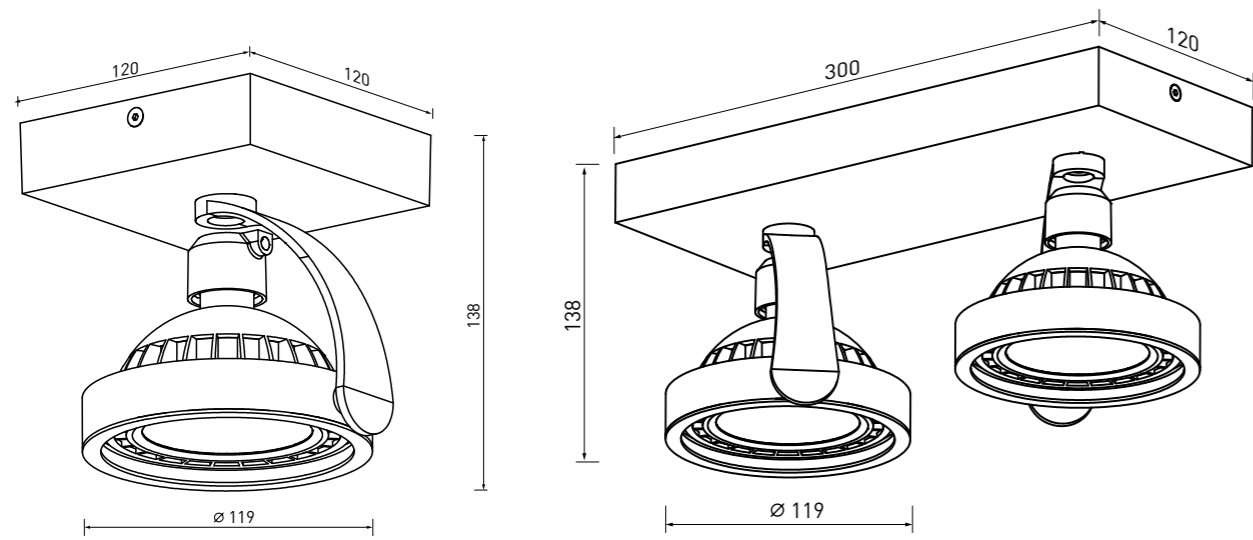

● ZENIT

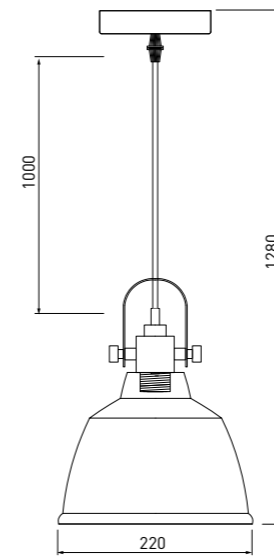

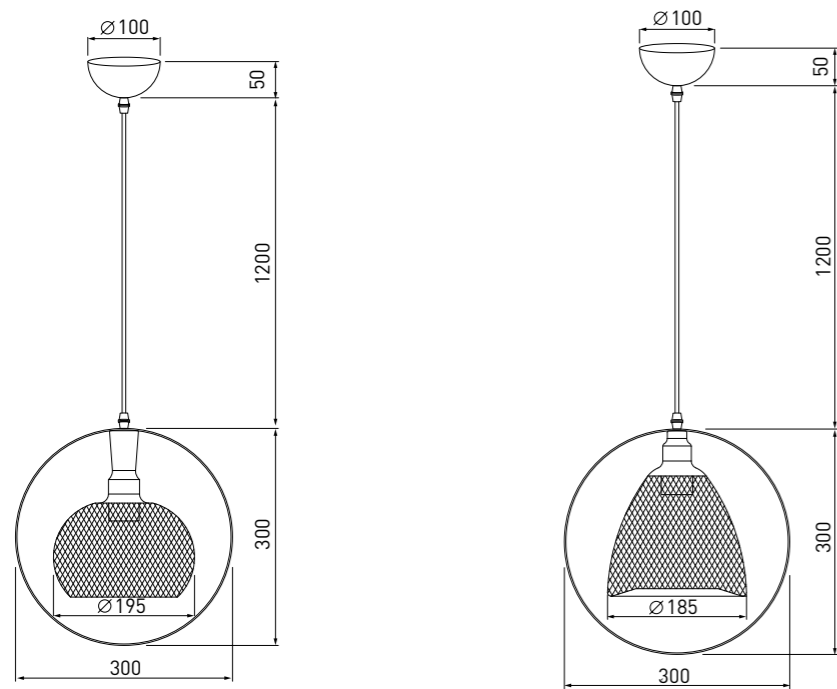

● XALIS





GTV decor

ul. Przejazdowa 21
05-800 Pruszków
Poland

 +48 22 44 47 595

 +48 22 44 47 366
+48 22 44 47 287

 +48 22 44 47 367

 + 48 22 44 47 379

 +420 591 160 091

 +48 22 44 47 338

 +48 22 44 47 338

 +48 22 44 47 552
+48 694 808 544

 ООО «ГТВ РУС»
109428, г. Москва, Рязанский проспект, дом 8А,
строение 7
тел: 8-495-640 15 88
info@gtv-rus.com.ru

 GTV Croatia d.o.o
Kovinska 4a, 10000 Zagreb
Hrvatska
+ 385 1 798 8089

 GTV Czech Distribution s.r.o.
CTPark Ostrava, Na Rovince 879
720 00 Ostrava Hrabová
Česká republika
+420 591 160 091

 GTV España Herrajes e Iluminación,
S.L., Avenida Aragón 30, Planta 8
46021 Valencia (España)
+ 34 960 468 666
+ 48 22 44 47 377

fax: +48 22 444 75 01

e-mail: oswietlenie@gtv.com.pl
east.lighting@gtv.com.pl

www.gtv.com.pl

